



SteamClean Caddy

LIMPIADOR A VAPOR

Limpador a vapor

Steam cleaner

Nettoyeur à vapeur

Pulitore a vapore

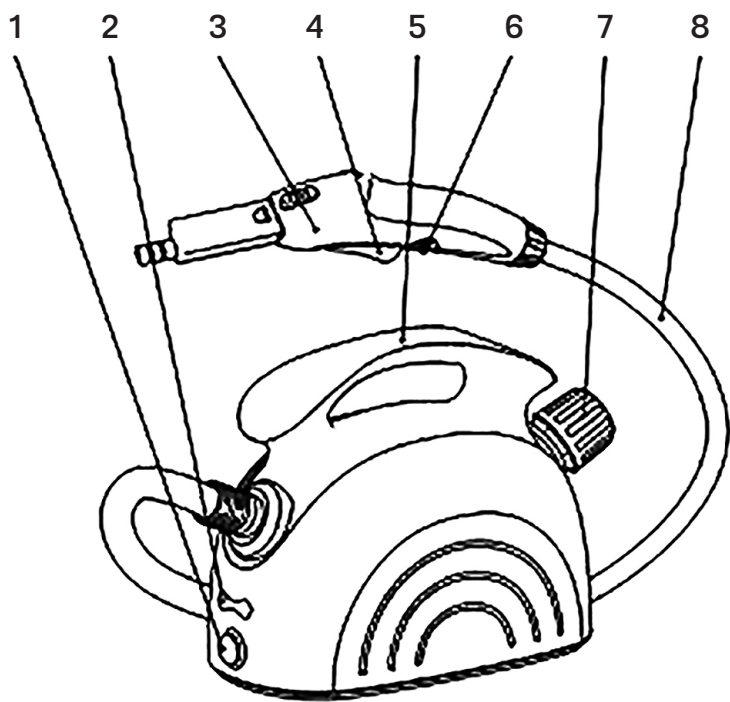

ESPAÑOL

AGRADECEMOS QUE HAYA DEPOSITADO SU CONFIANZA EN DI4 Y DESEAMOS QUE EL FUNCIONAMIENTO DEL PRODUCTO LE SATISFAGA PLENAMENTE.

ATENCIÓN

LEA ATENTAMENTE LAS INSTRUCCIONES DE USO ANTES DE UTILIZAR EL PRODUCTO. GUÁRDENLAS EN UN LUGAR SEGURO POR SI NECESITA CONSULTARLAS EN EL FUTURO.

DESCRIPCIÓN

- 1 Botón de encendido ON/OFF
- 2 Luz LED. Mostrar los estados del vapor.
- 3 Pistola de vapor. Derrame de vapor
- 4 Gatillo. Liberación de vapor
- 5 Asa. Cogerlo con la mano
- 6 Bloqueo para niños. Desbloquear o bloquear el vapor
- 7 Tapa de seguridad. Protección contra el vapor
- 8 Manguera. Enviar el vapor de la unidad a la pistola

INSTRUCCIONES DE SEGURIDAD

Este aparato puede ser utilizado por niños de más de 8 años y por personas con capacidades físicas, sensoriales o mentales reducidas o con falta de experiencia, si se les ha proporcionado la supervisión o las instrucciones adecuadas respecto al uso del mismo de un modo seguro y son conscientes de los riesgos que conlleva. Los niños no deben utilizarlo como juguete. La limpieza y el mantenimiento de usuario no deben llevarlos a cabo niños sin supervisión.

Si el cable de alimentación está dañado, el fabricante, su agente de asistencia técnica u otras personas con una cualificación equivalente deberán sustituirlo para evitar riesgos. El dispositivo no se debe dejar desatendido mientras está conectado a la corriente.

La abertura de llenado no se debe abrir durante el uso

El aparato no debe usarse si se ha caído o si tiene señales visibles de daños o si gotea.

Mantenga el aparato fuera del alcance de los niños cuando esté activado o enfriándose.

El vapor no debe dirigirse a equipos que contengan componentes eléctricos, tales como el interior de los hornos.

El aparato debe desenchufarse después del uso y antes de realizar el mantenimiento de usuario en el aparato.

La clavija debe retirarse de la toma de corriente antes de limpiar el aparato o de llevar a cabo tareas de mantenimiento.

ATENCIÓN: Peligro de censura. Si se muestra este símbolo en el aparato, ello significa que se emite vapor caliente.



PRECAUCIÓN: Superficie caliente. Si se muestra este símbolo en el aparato, ello significa que las superficies pueden calentarse durante el uso.

INFORMACIÓN IMPORTANTE

Antes de conectar el producto, compruebe que la tensión de red es la misma que la que se indica en la etiqueta del producto.

El cable de conexión a la red no debe estar enredado o enrollado alrededor del producto durante el uso de este.

No tire del cable de conexión para desenchufarlo.

No utilice conecte o desconecte el aparato si tiene las manos o los pies mojados.

Proceda según las indicaciones del apartado del manual dedicado a la conservación y limpieza para limpiar el aparato.

Desconecte inmediatamente el producto de la red en caso de detectar averías o daños y póngase en contacto con el servicio de asistencia técnica autorizado.

A fin de evitar riesgos o peligros, no abra el aparato. Solo personal técnico cualificado del servicio de asistencia técnica oficial de la marca puede llevar a cabo reparaciones u otras operaciones en el aparato.

Cualquier uso incorrecto o manejo inadecuado del producto anulará e invalidará la garantía. Sólo un centro de asistencia técnica autorizado puede efectuar reparaciones en el producto.

Este aparato se ha diseñado para un uso exclusivamente doméstico, sin que en ningún caso pueda destinarse a usos comerciales o industriales. Si se realiza un uso inadecuado o manipula el producto, quedará anulada la garantía.

B&B TRENDS SL. Declina cualquier responsabilidad por los daños que puedan ocasionarse a personas, animales u objetos como consecuencia de la inobservancia de las advertencias anteriores.

INSTRUCCIONES DE USO

Antes de conectar el producto, compruebe que la tensión de red es la misma que la que se indica en la etiqueta del producto.

El cable de conexión a la red no debe estar enredado o enrollado alrededor del producto durante el uso de este.

No tire del cable de conexión para desenchufarlo.

No utilice conecte o desconecte el aparato si tiene las manos o los pies mojados.

Proceda según las indicaciones

INSTRUCCIÓN DE OPERACIÓN

1. Llene el agua

Llene el agua antes de usar el aparato.

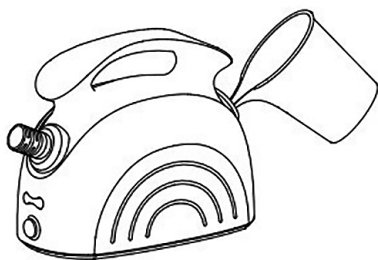

Observación:

- Asegúrese de que no hay agua residual en la caldera antes de añadir agua. Vierta el resto de agua después de terminar de usar el aparato y limpie la caldera. Cuando haya pasado mucho tiempo, aparecerá una calcificación que podrá obstruir el vapor.
- Método de limpieza de la caldera: en primer lugar, añada una pequeña cantidad de agua en la caldera, agitando la máquina por completo con las manos, y luego vierta el agua por completo. Le aconsejamos que repita la acción anterior si el agua contiene muchas impurezas.
- Para obtener el vapor ideal, asegúrese de llenar la caldera con 1 litro de agua. Puede comprobar la escala en el recipiente.
- Atornille la válvula de seguridad cuando la caldera esté llena de agua.



No inyecte ningún líquido que no sea agua limpia

2. Encendido

- Asegúrese de que la caldera tiene agua y que la válvula de seguridad está en el estado correcto antes de encender el aparato.
- Coloque el enchufe en el zócalo y abra el interruptor de encendido. Si la alimentación está encendida, se encenderá la luz roja.



No toque la alimentación con las manos húmedas.



No utilice ningún cable de alimentación ni enchufe roto.

3. Operación

Pasados unos 5 minutos, se encenderá la luz verde. Ello significa que el vapor está listo.

Sostenga la pistola de vapor con la mano y presione el bloqueo para niños. Al mismo tiempo, utilice los otros cuatro dedos para presionar el disparador de vapor. El vapor sale directamente.

– La luz verde se encenderá y se apagará durante el uso. Si está encendida, ello significa que la presión llega a 4 bar, pero no influirá en el uso cuando esté apagada.

La primera vez saldrá un poco de agua que se habrá condensado en la pipa. No la utilice para limpiar alfombras, planchar ropa, etc. Le aconsejamos que rocíe en algún recipiente. Estará seco pasados unos 2 o 3 segundos.

– Elija los accesorios apropiados para limpiar según cuál sea la situación real. Consulte las instrucciones de los accesorios.



No atornille la válvula de seguridad durante el uso o cuando la alimentación esté encendida porque se desprendería vapor y agua caliente.

– Si se enciende una luz roja, ello significa que falta agua.

Siga los pasos 1–3 para volverlo a utilizar.

4. Almacenamiento y limpieza

Apague el dispositivo después de usarlo.

Si el vapor no se ha liberado por completo, abra la válvula de seguridad hasta que se enfríe y luego vierta el agua.



Tenga en cuenta que existe riesgo de quemaduras al verter el agua ya que todavía está caliente.

– Si hay suciedad en la superficie del cuerpo, use un trapo seco con un poco de agua para limpiarla con suavidad.



No utilice agua para rociar la máquina.



No la coloque en un lugar húmedo porque ello podría causar un cortocircuito.

– Los accesorios pequeños se pueden almacenar en la caja de ruedas.

Después de limpiarla, guárdela en un lugar oscuro y seco.

INSTRUCCIÓN DE USO PARA ACCESORIOS

1. Tubo de extensión

Ensamble el tubo de extensión si el limpiador de vapor se va a utilizar para limpiar suelos, ventanas altas o zonas de difícil acceso. Para ello, empuje el extremo abierto del tubo en la pistola de vapor hasta que el botón de liberación de la pistola de vapor haga clic en su lugar. Si es necesario, añada uno o dos tubos de extensión. Presione el botón de liberación apropiado y separe los tubos con un movimiento de descarga para sacar el tubo de extensión.

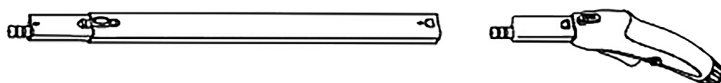

2. Boquilla grande

Esta boquilla hace posible limpiar con facilidad sitios difíciles de alcanzar, tales como esquinas, juntas y retretes. Simplemente empuje la boquilla doblada con firmeza en la pistola directamente.

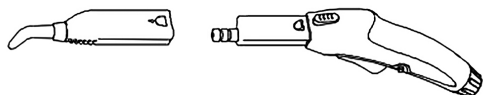

3. Cepillo redondo

Presione con firmeza el cepillo redondo de metal y nailon en la boquilla grande hasta que se oiga un sonido. Incluso la suciedad más obstinada se puede quitar, por ejemplo en persianas, radiadores de calefacción central, etc. Utilice el cepillo de metal pequeño. El cepillo de nailon está recomendado para coloraciones fuertes en materiales menos sensibles como el acero inoxidable. Puede retirarlo simplemente tirando de él con un movimiento hacia abajo.

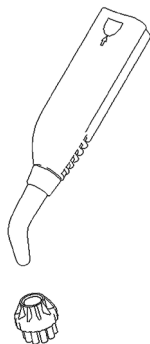

4. Cepillo para planchar

Para planchar ropa, sofás, etc., ponga la toalla de planchar blanca en el cepillo de planchar y cónectelo con la pistola de vapor. Además, puede fijar el tubo de extensión en el agujero mediante la apertura de la cubierta posterior para colocar la percha en el tubo de extensión.

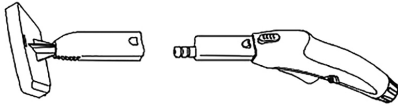

5. Cepillo de ventana

Para limpiar ventanas, espejos o azulejos de superficie lisa, utilice el cepillo de ventana que tiene la hoja de goma combinada con el rociador de cepillo para limpiar. Cuando esté instalado, anude las dos partes prominentes del gancho en el raspador de vidrio. A continuación ponga toda la cubierta de cepillo de vidrio a planchar, que hará un sonido "clic" que indicará que la instalación se ha completado.

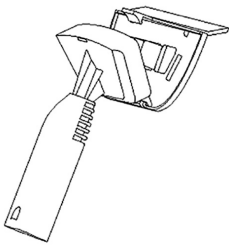

Si la temperatura es inferior a 0°C, no utilice este producto para limpiar cristales



No lo deje en la misma posición por más de 2 segundos

6. Cepillo para el suelo

Boquilla del cepillo para el suelo al final del tubo de extensión. Asegúrese de que la boquilla haga clic en su lugar en el ensamblaje. El cepillo para el suelo es ideal para limpiar paredes lavables y revestimientos de suelos. Se puede usar con la toalla o sin ella. Presione el lado interior del soporte y abra los clips para sostener la toalla.

Añada el planeador de alfombras si quiere limpiar la alfombra.
O añada el cepillo si quiere limpiar superficies geostróficas, etc

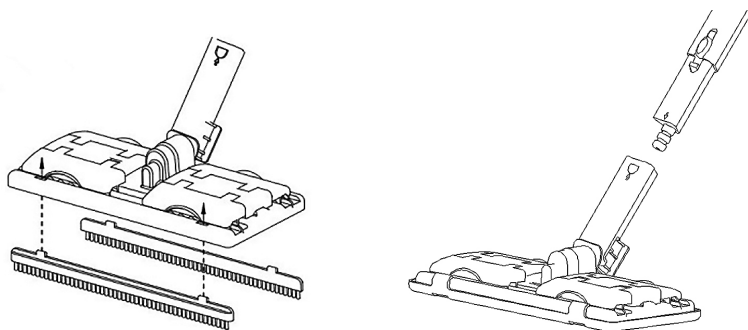

FORMA DE EMBALAJE

Use la mano para sostenerlo directamente.

Puede utilizar una correa para llevarlo en el hombro.

Puede ponerlo en el suelo cuando esté con la caja de ruedas. Tenga en cuenta que todos los accesorios pequeños se pueden almacenar en la caja.

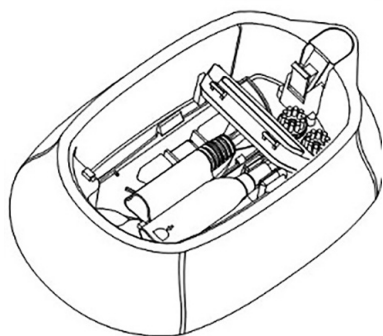

RESOLUCIÓN DE PROBLEMAS

PROBLEMA	COMPRUEBE LO SIGUIENTE	SOLUCIÓN
SIN VAPORIZADOR	<p>El enchufe no está insertado con firmeza en la toma de corriente</p> <p>La luz del indicador del interruptor está apagada</p> <p>No hay agua</p> <p>No ha presionado el bloqueo de vapor</p> <p>Otras cuestiones</p>	<p>Insértelo de nuevo o cambie el zócalo</p> <p>Encienda el interruptor</p> <p>Llene el agua</p> <p>Presione el bloqueo para los niños</p> <p>Solicitar un servicio profesional</p>
SALE AGUA DE LA BOQUILLA	<p>Puede haber un poco de agua en el vapor si es la primera vez que se utiliza o si ha estado parado durante un tiempo.</p> <p>Influye en el uso normal</p>	<p>Fenómeno normal. Desaparecerá rápidamente.</p> <p>Solicite un servicio profesional</p>
OTROS	<p>El vapor sale por otras partes aparte de la boquilla</p> <p>Deformación del plástico y ablandamiento</p> <p>No se podrán utilizar otros equipos eléctricos</p> <p>El vapor sale de la válvula de seguridad</p>	<p>Solicite un servicio profesional</p>

ELIMINACIÓN DEL PRODUCTO



Este producto cumple con la Directiva Europea 2012/19/UE sobre dispositivos eléctricos y electrónicos, conocida como RAEE (Residuos de Aparatos Eléctricos y Electrónicos), que establece el marco legal aplicable en la Unión Europea para la eliminación y el reciclaje de dispositivos electrónicos y eléctricos. No lance este producto a la basura. Llévelo al centro de tratamiento de residuos eléctricos y electrónicos más cercano.

PORTUGUÊS

OBRIGADA POR TEREM COLOCADO A SUA CONFIANÇA EM DI4 E ESPERAMOS QUE O PRODUTO SEJA DO SEU AGRADO E DA SUA SATISFAÇÃO.

AVISO

LER AS INSTRUÇÕES DE UTILIZAÇÃO CUIDADOSAMENTE ANTES DE UTILIZAR O PRODUTO. GUARDAR ESTAS INSTRUÇÕES NUM LOCAL SEGURO PARA REFERÊNCIA FUTURA.

DESCRIÇÃO

- 1 Botão ligar/desligar. Liga e desliga o eletrodoméstico
- 2 Luz LED. Apresenta o estado do vapor.
- 3 Pistola de vapor. Emite o vapor
- 4 Ativador. Ativa a emissão de vapor
- 5 Pega. Permite pegar pela mão
- 6 Bloqueio infantil. Desbloqueia ou bloqueia o vapor
- 7 Tampão de segurança. Proteção do vapor
- 8 Tubo flexível. Transfere o vapor da unidade para a pistola

INSTRUÇÕES DE SEGURANÇA

Este eletrodoméstico pode ser utilizado por crianças com mais de 8 anos e pessoas com capacidades físicas, sensoriais ou mentais reduzidas, ou falta de experiência e conhecimentos, desde que devidamente supervisionadas ou desde que recebam as devidas instruções relativamente à utilização do eletrodoméstico de forma segura e compreendam os perigos envolvidos. As crianças não devem brincar com o eletrodoméstico. A limpeza e manutenção não podem ser efetuadas por crianças sem supervisão.

Se o cabo de alimentação for danificado, terá de ser substituído pelo fabricante, representante ou outras pessoas qualificadas de forma a evitar qualquer risco.

O eletrodoméstico não deve ser deixado sem vigilância enquanto está ligado à corrente elétrica.

A abertura de enchimento não deve ser operada durante a utilização.

O eletrodoméstico não poderá voltar a ser utilizado se tiver sofrido uma queda, se apresentar sinais visíveis de danos ou se possuir fugas.

Manter o aparelho fora do alcance das crianças quando está ligado à corrente ou a arrefecer.

O vapor não pode ser direcionado para equipamento que contenha componentes elétricos, tais como o interior dos fornos.

O eletrodoméstico tem de ser desligado da corrente após a sua utilização e antes de se proceder à sua manutenção.

A ficha tem de ser removida da tomada antes de limpar ou realizar a manutenção do eletrodoméstico.

AVISO: Perigo de queimadura. Se este símbolo estiver marcado no eletrodoméstico significa que o mesmo emite vapor quente.



CUIDADO. Superfície quente. Se este símbolo estiver marcado no eletrodoméstico significa que as superfícies poderão ficar quentes durante a utilização.

AVISOS IMPORTANTES

Antes de ligar o produto, verificar se a tensão elétrica é idêntica à indicada na etiqueta do produto.

O cabo de alimentação não pode ficar emaranhado ou enrolado em redor do produto durante a utilização.

Não puxar o cabo de alimentação de forma a desligá-lo.

Não utilizar, ligar ou desligar o dispositivo da tomada elétrica com as mãos ou os pés molhados.

Proceder de acordo com a secção de conservação e limpeza deste manual para limpar.

Desligar imediatamente o produto da tomada elétrica em caso de falha ou danos e contactar um serviço de suporte técnico autorizado.

De forma a evitar riscos, não abrir o dispositivo. Apenas pessoal técnico qualificado do serviço de suporte técnico oficial da marca poderá levar a cabo reparações ou procedimentos no dispositivo.

Qualquer utilização incorreta ou manuseamento indevido do produto anulará a garantia. Apenas o centro de serviço de suporte técnico autorizado pode levar a cabo reparações neste produto.

Este aparelho foi concebido exclusivamente para utilização doméstica e em nenhum caso deverá ser utilizado de forma comercial ou industrial. Em caso de utilização indevida ou violação do produto, a garantia será anulada.

A B&B TRENDS S.L. renuncia a qualquer responsabilidade por danos que possam ocorrer em pessoas, animais ou objetos, devido a incumprimento destes avisos.

INSTRUÇÕES DE UTILIZAÇÃO

Antes de conectar o produto, compruebe que a tensão de vermelho é a mesma que a que é indicada na etiqueta do produto.

O cabo de conexão a vermelho não deve estar emoldurado ou inscrito em torno do produto durante o uso de este.

Nenhum pneu do cabo de conexão para desenchufar.

Nenhum utilitário conecte o desconecte o aparelho se tem as mãos ou os olhos molhados.

Proceda según las indicaciones.

INSTRUÇÕES DE OPERAÇÃO

1. Encher com água

Não esquecer de encher com água antes da utilização.



Atenção:

- assegurar que não existe água residual na caldeira antes de adicionar água. Verter o resto da água quando terminar de utilizar e limpar a caldeira. Poderá ocorrer calcificação no interior que poderá entupir o vapor após um longo período.
- Método de limpeza da caldeira: primeiro adicionar uma pequena quantidade de água na caldeira, abanar a máquina agitando as mãos, e verter a água por completo. Recomenda-se que repita a ação anterior se a água contiver muitas impurezas.
- Para obter o vapor ideal, encher 1 litro de água. Poderá verificar o calcário no recipiente.
- Aparafusar a válvula de segurança depois de encher com água.



Não injetar qualquer líquido além de água limpa

2. Ativação do eletrodoméstico

- Assegurar que a caldeira com água e a válvula de segurança estão bem apertadas antes de ligar o eletrodoméstico.
- Ligar a ficha à tomada e ligar o botão de ligar/desligar. Quando estiver ligado, a luz vermelha acende-se.



Cuidado para não ter as mãos molhadas quando tocar na corrente



Não utilizar qualquer cabo de alimentação ou ficha que estejam danificados

3. Funcionamento

Após cerca de 5 minutos, a luz verde acende-se, o que significa que o vapor está pronto.

Segurar a pistola de vapor com a mão, premir o bloqueio infantil. Ao mesmo tempo, utilizar os outros quatro dedos para premir o ativador de vapor. O vapor sai diretamente.

– A luz verde acende-se e apaga-se durante a utilização. Se estiver acesa, isso significa que a pressão atingiu os 4 bar, mas não influencia a utilização quando está apagada.

Ocorrerá alguma saída de água da primeira vez, devido à condensação no tubo. Não utilizar para limpar alcatifas, engomar vestuário, etc. Sugerimos a vaporização para um recipiente. Estará seco após 2–3 segundos.

– Escolher os acessórios apropriados para limpar de acordo com a situação específica. Para mais detalhes consultar as instruções dos acessórios.



Não aparafusar a válvula de segurança durante a utilização ou enquanto ligado à corrente, caso contrário libertar-se-á água e vapor quente

– A luz vermelha acesa indica pouca água.

Seguir os passos 1 a 3 nas utilizações posteriores.

4. Armazenamento e limpeza

Depois da utilização, desligar a alimentação.

Se o vapor não tiver sido totalmente libertado, abrir a válvula de segurança até ao seu arrefecimento e verter a água.



Existe risco de queimaduras ao verter a água, pois ainda está quente.

– Se existir sujidade na superfície do corpo, utilizar um pano da loiça seco com um pouco de água para limpar suavemente.



Não utilizar água para vaporizar a máquina



Não expor a humidade que poderá provocar um curto-circuito

– Os acessórios pequenos podem ser guardados na caixa com rodas.

Após a limpeza, guardar num local escuro e seco.

INSTRUÇÕES DE UTILIZAÇÃO PARA OS ACESSÓRIOS

1. Tubo extensível

Montar o tubo extensível se pretender utilizar o limpador a vapor para limpar pavimentos, janelas altas ou áreas de difícil acesso. Para isso, empurrar a extremidade aberta do tubo na pistola de vapor até que o botão de desbloqueio da pistola de vapor clique e fique na posição correta. Adicionar um ou dois tubos extensíveis se necessário. Premir o botão de desbloqueio apropriado e afastar os tubos com um movimento descendente para remover o tubo extensível.

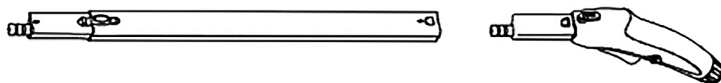

2. Bocal grande

Este bocal permite limpar locais de difícil acesso, como cantos, juntas e casas de banho com facilidade. Basta empurrar o bocal curvo firmemente na pistola.

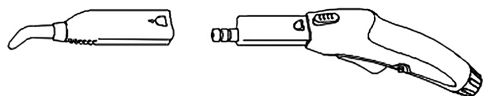

3. Escova redonda

Empurrar firmemente a escova redonda metálica e de nylon no bocal grande até se ouvir um som. Até a sujidade mais persistente pode ser removida, por exemplo, cortinas, radiadores de aquecimento central, etc. Utilizar a escova metálica pequena. A escova de nylon é apropriada para manchas persistentes em materiais pouco sensíveis, como aço inoxidável. Basta puxar para fora com um movimento descendente para a remover.

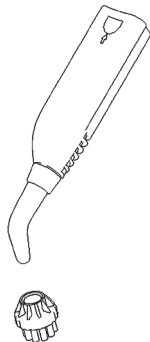

4. Escova de engomar

Para engomar tecido, o sofá, etc., colocar o toalhete de engomar branco sobre a escova de engomar e ligar à pistola de vapor. Além disso, pode fixar o tubo extensível no orifício abrindo a tampa posterior para colocar o cabide da roupa no tubo extensível.

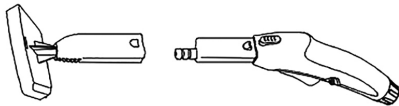

5. Escova para janelas

Para limpar janelas, espelhos ou azulejos, ou outros objetos de superfície lisa, utilizar a escova para janelas com a lâmina de borracha combinada com o vaporizador de escova para limpar. Quando instalada, fixar as duas peças proeminentes do gancho ao raspador de vidro e depois colocar a totalidade da capa da escova para vidro para engomar; após a emissão do “clique”, a instalação está terminada.

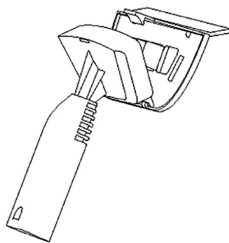

Se a temperatura for inferior a 0°C, não utilizar este produto para limpar vidro



Não deixar na mesma posição por mais de 2 segundos

6. Escova para pavimentos

Bocal da escova para pavimentos na extremidade do tubo extensível. Assegurar que o bocal se fixe na respectiva posição da unidade. A escova para pavimentos é ideal para limpar paredes laváveis e revestimentos de chão. Pode ser utilizada com ou sem o toalhete. Fazer pressão no interior do suporte, abrir os cliques para segurar o toalhete.

Adicionar o acessório para alcatifas se precisar de limpar alcatifas.
Ou adicionar a escova se for necessário limpar contra o pelo, etc.

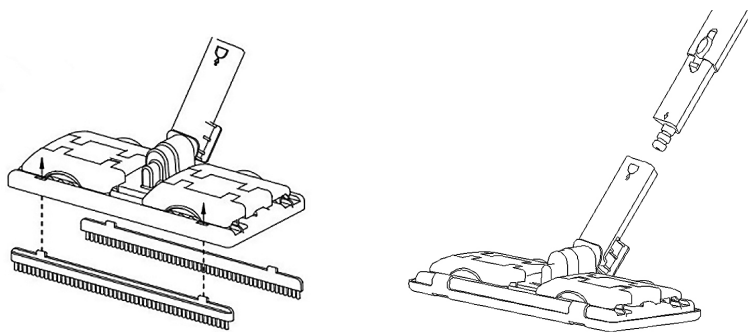

MODO DE UTILIZAÇÃO

Segurar diretamente com a mão.

Poderá utilizar a correia para usar ao ombro.

Poderá utilizar no chão em conjunto com a caixa de rodas. Ter em atenção que todos os pequenos acessórios podem ser guardados na caixa.

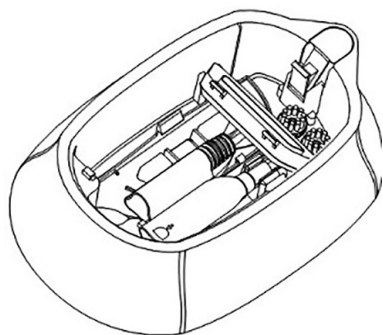

RESOLUÇÃO DE PROBLEMAS

PROBLEMA	VERIFICAR OS SEGUINTE CASOS	SOLUÇÃO
SEM EMISSÃO DE VAPOR	Ficha não introduzida corretamente na tomada elétrica	Introduzir novamente ou mudar de tomada
	Luz indicadora desligada	Ligar o botão de ligar/desligar
	Sem água	Encher com água
	Bloqueio de vapor não premido	Bloqueio infantil premido
	Outras dúvidas	Solicitar assistência profissional
FUGA DE ÁGUA NO BOCAL	Poderá existir água no vapor por ser a primeira utilização ou porque o uso foi interrompido por algum tempo.	Ocorrência normal. Desaparecerá rapidamente
	Influência sobre a utilização normal	Solicitar assistência profissional
OUTROS	Fuga de vapor pelo bocal Deformação do plástico e fenómeno de flexibilização Não é possível utilizar outro equipamento elétrico Fuga de vapor da válvula de segurança	Solicitar assistência profissional

ELIMINAÇÃO DO PRODUTO



Este produto está em conformidade com a Diretiva Europeia 2012/19/EU quanto a dispositivos elétricos e eletrónicos, conhecida como REEE (Resíduos de Equipamentos Elétricos e Eletrónicos), que disponibiliza o enquadramento legal dentro da União Europeia para a eliminação e reutilização de resíduos eletrónicos e elétricos. Não eliminar este produto no caixote do lixo, dirigir-se antes ao centro de recolha de resíduos elétricos e eletrónicos da área de residência.

ENGLISH

WE WOULD LIKE TO THANKS YOUR FOR CHOOSING DI4, WE WISH THE PRODUCT PERFORMS TO YOUR SATISFACTION AND PLEASURE.

WARNING

PLEASE READ THE INSTRUCTIONS FOR USE CAREFULLY PRIOR TO USING THE PRODUCT. STORE THESE IN A SAFE PLACE FOR FUTURE REFERENCE.

DESCRIPTION

- 1 Switch. Power ON/OFF
- 2 LED light. Display the steam states.
- 3 Steam gun. Steam pour out
- 4 trigger. Release steam
- 5 handle. Pick up by hand
- 6 Children lock. Unlock or lock the steam
- 7 Safety cap. Steam protection
- 8 Hose. Deliver steam from unit to gun

SAFETY INSTRUCTIONS

This appliance can be used by children aged from 8 years and above and persons with reduced physical, sensory or mental capabilities or lack of experience and knowledge if they have been given supervision or instruction concerning use of the appliance in a safe way and understand the hazards involved. Children shall not play with the appliance. Cleaning and user maintenance shall not be made by children without supervision.

If the supply cord is damaged it must be replaced by the manufacturer, its service agent or similarly qualified persons in order to avoid a hazard.

The appliance shall not be left unattended while it is connected to the supply mains.

The filling aperture shall not be opened during use

The appliance is not to be used if it has been dropped, if there

are visible signs of damage or if it is leaking.

Keep the appliance out of reach of children when it is energized or cooling down.

Steam must not be directed towards equipment containing electrical components, such as the interior of ovens.

Appliance has to be unplugged after use and before carrying out user maintenance on the appliance.

Plug must be removed from socket-outlet before cleaning or maintaining the appliance.

WARNING: Danger of scolding. If this symbol is marked in the appliance means that hot steam is emitted by this appliance-
quente.



CAUTION. Hot surface. If this symbol is marked on the appliance means that surfaces are liable to get hot during use

IMPORTANT WARNINGS

Prior to plugging in the product, check that your mains voltage is the same as the one indicated on the product label.

The mains connection cable must not be tangled or wrapped around the product during use.

Do not pull on the connection cord in order to unplug it.

Do not use, connect or disconnect the device to the mains with your hands or feet wet.

Proceed according to the conservation and cleaning section of this manual for cleaning.

Unplug the product immediately from the mains in the event of any breakdown or damage and contact an authorised Technical support service.

In order to prevent any risk of danger, do not open the device. Only qualified technical personnel from the brand's Official Technical support service may carry out repairs or procedures on the device.

Any incorrect use or improper handling of the product shall render the warranty null and void. Only an authorised technical support service centre may carry out repairs on this product.

This appliance is designed exclusively for domestic use, in no case should be a commercial or industrial use. In case of misuse or tampering with the product, it will be out of warranty.

B&B TRENDS SL. disclaims all liability for damages that may occur to people, animals or objects, for the non-observance of these warnings.

INSTRUCTIONS FOR USE

Before connecting the product, check that the mains voltage is the same as that indicated in The product label.

The mains cable must not be entangled or wrapped around the product during Use of this.

Do not pull on the connecting cable to unplug it.

Do not use plug or unplug the appliance if your hands or feet are wet.

Proceed as directed.

OPERATION INSTRUCTION

1. Fill water

Please kindly fill water before using.

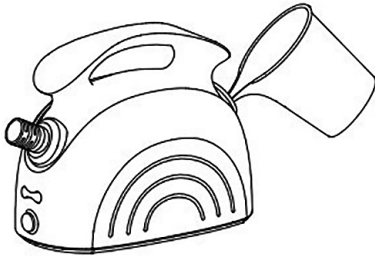

Remark:

- please make sure that no residual water in the boiler before adding water. Pour out the rest water after finish using and clean the boiler. There will be calcification inside which may clog the steam after long time.
- Method of cleaning boiler: first add small amount of water in the boiler, fully shaking hands rock the machine, and than pour out the water completely. Suggest you can repeat above action if the water contains a lot of impurity.
- In order to get idea steam, please be sure to fill 1 liter water. You can check the scale in the cup.
- Please screw the safety valve when water filled.



Do not inject any liquid except clean water

2. Power on

- Please ensure that the boiler with water and the safety valve in a tight status before power on.
- Put the plug into socket and open the power switch. If the power is on, the red light will on



Do not use wet hand to touch the power



Do not use any power cord & socket in broken status.

3. Operation

After about 5 minutes, the green light will show on, it means steam is ready.

Hold the steam gun by hand, press the children lock. At the same time, use other four finger to press the steam trigger. Steam come out directly.

- The green light will be on and off during usage. If it is on, it means the pressure reach to 4bar, But it will not influence use when off.

There will be some water come out at first time as of condensate in the pipe. Do not use to clean carpet, ironing clothes etc. Suggest you can spray to some container. It will be dry after 2-3seconds.

- Please choose the appropriate accessories to clean according to the actual situation. Detailed please refer to the accessories instructions.



Do not screw the safety valve during using or power is on or hot steam & water will be released

- Red light show on it means short of water.

Following steps from 1 ~3 for repeat using.

4. Storage & Cleaning

After use, please turn the power off.

If the steam has not fully released, please open the safety valve until cooling and then pour out the water.



Please note that there is a risk of burns when pouring water since it is still hot..

- If there is dirt on the surface of body, please use dry dishcloth with some water to wipe gently.



Do not use water to spray the machine



Don't place it under damp which may cause short circuit

- Small accessories can be stored in the wheeled box.

After cleaning please keep it in a dark and dry place.

INSTRUCTION USING FOR ACCESSORIES

1. Extension tube

Assemble the extension tube if the steam cleaner is to be used to clean floor or high place windows or difficult to reach areas. To do this, push the open end of the tube into the steam gun until the release button of the steam gun clicks into place. And one or two extension tube if required. Press in the appropriate the release button and pull the tubes apart with a downward movement to take the extension tube off.

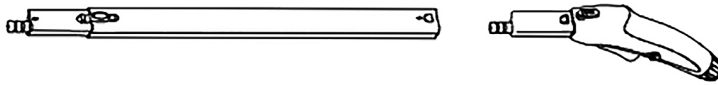

2. Big nozzle

This nozzle makes it possible to clean hard to reach places such as corners, joints and toilets with ease. Simply push the bent nozzle firmly into the gun directly.

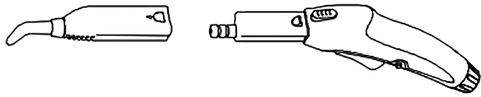

3. Round brush

The metal and nylon round brush are pushed firmly into the big nozzle until you hear a sound. Even the most stubborn dirt can be removed. e.g. blinds, central heating radiators etc. Please use small metal brush. The nylon brush is suitable for heavy staining on less sensitive materials such as stainless steel. Simply pulling it off with a downward movement can remove it directly.

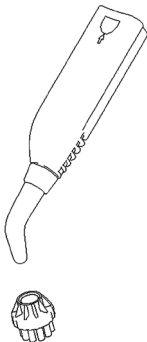

4. Ironing brush

To iron the cloth, sofa etc, put the white ironing towel on the ironing brush and connect with steam gun. Besides, you can fixed the extension tube in the hole by open the back cover to put the clothes hanger on the extension tube.

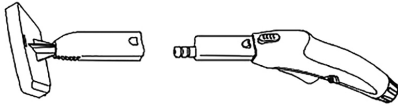

5. Window brush

To clean window, mirrors, or tiles those which with smooth surface objects, please use the window brush which is with rubber blade combined with brush sprayer to clean. When installed, knot on two prominent part of the hook on to the glass scraper, then put the whole cover of glass brush to ironing, issued a “clicking” sound, then installation is complete

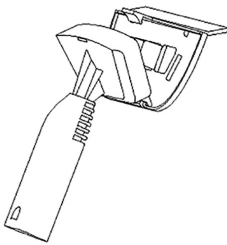

If temperature is lower than 0°C, please do not use this product to clean glass



Do not placed in the same position more than 2 seconds

6. Floor brush

Floor brush nozzle to the end of extension tube. Ensure that nozzle clicks into place on assembly. The floor brush is ideal for cleaning washable wall and floor coverings. It may be used with or without the towel. Pressure on the inner side of the holder, open the clips to hold the towel.

Add the carpet glider if you need to clean the carpet.

Or add the brush if you need to clean the geostrophy etc.

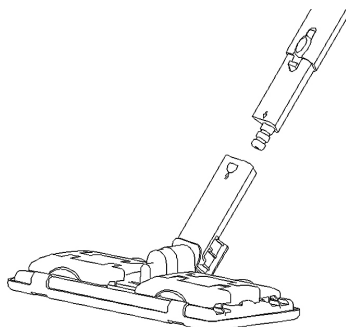
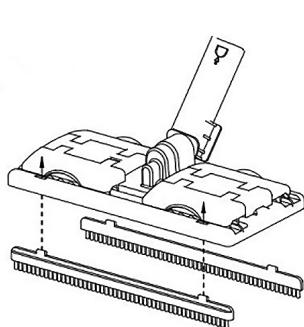

PACKING WAY

Use your hand to hold is directly.

You can use strap to pack on the shoulder.

You can use on the floor when together with wheeled box. Please kindly noted all small accessories can be stored in the box.

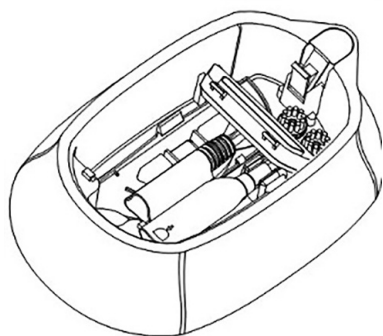

TROUBLE SHOOTING

ISSUE	PLEASE CHECK AS BELOW	SOLUTION
NO SPRAY STEAM	Plug not insert to the power socket tightly	Insert again or change the socket
	Switch indicator light off	Turn on the switch
	No water	Fill water
	Not press the steam lock	Press on children lock
	Other questions	Ask professional service
WATER IS FLOWING FROM NOZZLE	There may some water in the steam for first usage or stopped for a while.	Normal phenomenon. Will disappear quickly
	Influence the normal use	Ask professional service
OTHERS	Steam come out besides the nozzle plastic deformation and softening phenomenon Other electric equipment cannot be used Steam come out from safety valve	Ask professional service

PRODUCT DISPOSAL



This product complies with European Directive 2012/19/EU on electrical and electronic devices, known as WEEE (Waste Electrical and Electronic Equipment), provides the legal framework applicable in the European Union for the disposal and reuse of waste electronic and electrical devices. Do not dispose of this product in the bin, instead going to the electrical and electronic waste collection centre closest to your home.

FRANÇAIS

MERCI D'AVOIR PLACÉ LEUR CONFIANCE EN DI4 ET NOUS ESPÉRONS QUE CE PRODUIT VOUS DONNERA ENTIÈRE SATISFACTION ET PLAISIR.

ATTENTION

VEUILLEZ LIRE ATTENTIVEMENT LE MANUEL D'UTILISATION AVANT D'UTILISER LE PRODUIT. CONSERVEZ CE MANUEL D'UTILISATION DANS UN ENDROIT SÛR EN VUE DE CONSULTATION FUTURE.

DESCRIPTION

- 1 Interrupteur. Bouton MARCHE/ARRÊT
- 2 Voyant LED. Affiche l'état de la vapeur.
- 3 Pistolet à vapeur. Expulse la vapeur
- 4 gâchette. Diffuse la vapeur
- 5 Manche. Utilisation manuelle
- 6 Sécurité enfant. Déverrouille ou verrouille la vapeur
- 7 Bouchon de sécurité. Protège la vapeur
- 8 Flexible. Transmet la vapeur de l'unité au pistolet

CONSIGNES DE SÉCURITÉ

Cet appareil peut être utilisé par des enfants de 8 ans ou plus et des personnes présentant des capacités physiques, sensorielles ou mentales réduites ou un manque d'expérience et de connaissance uniquement sous surveillance ou après leur avoir expliqué comment utiliser l'appareil de façon sûre et après s'être assuré qu'ils sont conscients des risques encourus en cas de mauvaise utilisation. Ne laissez pas les enfants jouer avec l'appareil. Ne laissez pas les enfants réaliser le nettoyage et l'entretien de l'appareil sans surveillance.

Lorsque le cordon d'alimentation est abîmé, il doit être remplacé par le fabricant, un de ses agents de service ou toutes personnes qualifiées afin d'éviter tout risque.

Ne laissez jamais l'appareil sans surveillance lorsqu'il est raccordé à l'alimentation secteur.

L'orifice remplissage ne doit pas être ouvert pendant l'utilisation. L'appareil ne doit pas être utilisé s'il est tombé ou s'il présente des signes visibles de dommage ou de fuite.

Gardez l'appareil hors de portée des enfants lorsqu'il est sous tension ou en train de refroidir.

La vapeur ne doit pas être dirigée vers du matériel contenant des composants électriques comme l'intérieur des fours.

L'appareil doit être débranché après utilisation et avant que l'utilisateur ne procède à son entretien.

La fiche doit être débranchée de la prise de courant avant le nettoyage ou l'entretien de l'appareil.

ATTENTION : Danger de brûlure. Le symbole s'allume si l'appareil émet de la vapeur brûlante.



ATTENTION. Surface chaude. Le symbole s'allume si les surfaces ont de fortes chances d'être chaudes au cours de l'utilisation

AVERTISSEMENTS IMPORTANTS

Avant de brancher le produit, vérifiez que la tension secteur est la même que celle indiquée sur l'étiquette du produit.

Le cordon d'alimentation secteur ne doit pas être emmêlé ou enroulé autour du produit durant l'utilisation de ce dernier.

Ne tirez pas sur le cordon d'alimentation pour le débrancher.

N'utilisez pas l'appareil et ne le branchez ni le débranchez du secteur avec les mains ou pieds humides. Respectez les instructions de la section relative à la conservation et au nettoyage de ce manuel au moment de procéder au nettoyage de l'appareil.

Débranchez immédiatement le produit du secteur en cas de panne ou détérioration et contactez le service d'assistance technique agréé.

Afin d'éviter tout danger, n'ouvrez pas l'appareil. Seul un personnel technique qualifié du service d'assistance technique officiel de la marque est habilité à procéder à des réparations ou toutes autres interventions sur l'appareil.

Toute utilisation inappropriée ou mauvaise manipulation du produit entraînera l'annulation de la garantie. Seul un centre de service d'assistance technique agréé est habilité à procéder à des réparations sur ce produit.

Cet appareil est exclusivement conçu pour une utilisation domestique et n'est en aucun cas destiné à un usage commercial ou industriel. En cas de mauvaise utilisation ou de tentative de modification du

produit, ce dernier ne sera plus garanti.

B&B TRENDS SL. décline toute responsabilité quant aux dommages pouvant toucher les personnes, animaux ou objets, dus au non-respect de ces avertissements.

MODE D'EMPLOI

Avant de connecter el producto, la tensión compruebe que Red es la misma that the qui indique en étiqueter la del producto.

Câble El brancher à la rouge dans debe être embrouillé la alrededor del producto enroulé pendant el cette utilisation.

Dans le pneu del câble à brancher à desenchufarlo.

En Utilice connecter l'appareil de déconnexion se tiene el las manos los tartes mojadós.

Ne según las indicaciones.

INSTRUCTIONS DE FONCTIONNEMENT

1. Remplissez d'eau

Remplissez l'appareil d'eau avant utilisation.

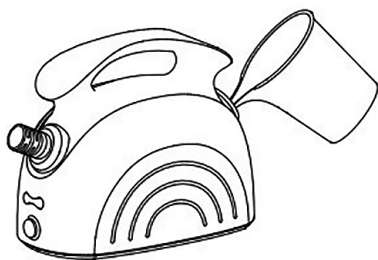

Observation :

- veillez à ce que le bouilleur ne contienne pas d'eau résiduelle avant d'ajouter de l'eau. Jetez le reste de l'eau après en avoir terminé l'utilisation et nettoyez le bouilleur. La présence de calcification à l'intérieur peut obstruer la vapeur après un certain temps.
- Méthode de nettoyage du bouilleur : premièrement, ajoutez une petite quantité d'eau dans le bouilleur, remuez la machine en la secouant bien, puis versez l'intégralité de l'eau. Il est conseillé de recommencer l'opération si l'eau contient beaucoup d'impuretés.
- Veillez à remplir le bouilleur avec un litre d'eau pour obtenir une vapeur optimale. Vous pourrez en vérifier le niveau dans le compartiment.
- Vissez la vanne de sécurité une fois que le bouilleur est rempli d'eau.



N'injectez aucun liquide, excepté de l'eau propre

2. Mise en marche

- Assurez-vous que le bouilleur rempli d'eau et que la vanne de sécurité soient immobiles avant de procéder à la mise en marche.

– Placez la fiche dans la prise et appuyez sur le bouton d'alimentation. La lumière rouge s'allume si l'appareil est en marche.



N'appuyez pas sur le bouton d'alimentation si vos mains sont mouillées



N'utilisez aucun cordon de raccordement ou prise détérioré(e)

3. Fonctionnement

Le voyant vert s'allume au bout d'environ 5 minutes. La vapeur est alors prête.

Prenez le pistolet à vapeur dans votre main et appuyez sur la sécurité enfant. Appuyez simultanément avec vos quatre doigts sur la gâchette de commande vapeur. La vapeur sortira directement.

– Le voyant vert clignotera pendant l'utilisation. S'il est allumé, la pression atteint les 4 bars mais cela n'aura pas de conséquences sur l'utilisation lorsqu'il s'éteindra.

De l'eau s'échappera la première fois en raison de la condensation contenue dans le tuyau. N'utilisez pas l'appareil pour nettoyer des moquettes, repasser des vêtements, etc. Il est conseillé de vaporiser certains conteneurs. Les conteneurs sécheront en 2-3 secondes.

– Choisissez les accessoires appropriés pour nettoyer correctement. Reportez-vous aux instructions relatives aux accessoires pour des informations détaillées.



Ne vissez par la vanne de sécurité lorsque vous utilisez ou allumez l'appareil sous peine d'émission de vapeur et d'eau chaudes.

– Le voyant rouge s'allume lorsque l'appareil manque d'eau

Suivez les étapes allant de 1 à 3 pour recommencer l'opération.

4. Rangement et nettoyage

Éteignez l'appareil après utilisation.

S'il reste de la vapeur, ouvrez la vanne de sécurité jusqu'à refroidissement de l'appareil, puis versez-y de l'eau.



Attention à ne pas vous brûler en versant de l'eau sachant que l'appareil est encore chaud.

– Si la surface de l'appareil est sale, utilisez un torchon sec et de l'eau pour nettoyer délicatement.



N'aspergez pas la machine avec de l'eau.



N'immergez pas l'appareil sous peine de provoquer un court-circuit

- De petits accessoires peuvent être rangés dans la caisse à roulettes.

Conservez l'appareil dans un lieu sec et l'abri de la lumière après nettoyage.

MODE D'EMPLOI DES ACCESSOIRES

1. Tube d'extension

Employez le tube d'extension si le nettoyeur à vapeur doit être utilisé pour nettoyer des sols, des hautes baies vitrées ou pour atteindre des zones difficilement accessibles. Pour ce faire, poussez l'embout ouvert du tube du pistolet à vapeur jusqu'à ce que la gâchette du pistolet à vapeur soit en place et entendre un « clic ». Ajoutez un ou deux tubes d'extension si nécessaire. Appuyez sur le bouton de déblocage approprié et tirez les tubes vers le bas pour retirer le tube d'extension.

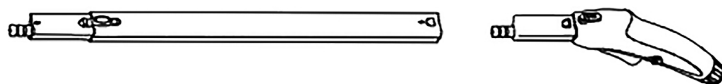

2. Suceur large

Ce suceur permet de nettoyer facilement les endroits difficiles à atteindre tels que les coins, les raccords et les toilettes. Poussez directement le suceur fendu fermement dans le pistolet.

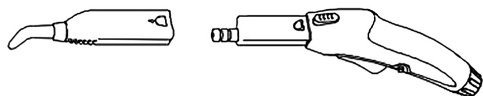

3. Brosse ronde

Poussez les brosses rondes en métal et en nylon fermement dans le suceur large jusqu'à entendre un son. Vous pouvez même éliminer la saleté la plus tenace. Ex. : stores, radiateurs pour chauffage central, etc. Pour cela, utilisez une petite brosse en métal. La brosse en nylon est adéquate pour les traces tenaces sur des matériaux moins sensibles tels que l'acier inoxydable. Vous pouvez les retirer directement en imprimant un mouvement descendant.

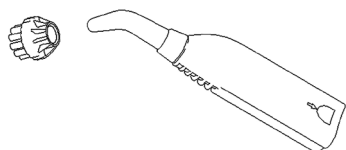

4. Brosse à repasser

Insérez la serviette de repassage blanche dans la brosse à repasser et branchez-la sur le pistolet à vapeur pour repasser des vêtements, des canapés, etc. Vous pouvez également fixer le tube d'extension dans l'orifice en ouvrant le couvercle arrière et placer le cintre sur le tube d'extension.

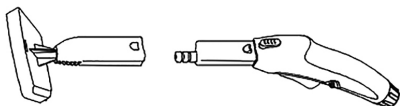

5. Brosse à vitre

Pour nettoyer les vitres, miroirs, les mosaïques ou les objets qui ont une surface lisse, utilisez la brosse à vitre qui est équipée d'une lame en caoutchouc et le vaporisateur à brosse. Une fois installée, attachez les deux extrémités du crochet sur la brosse à vitre, puis remplacez le couvercle entier de la brosse à vitre pour brosser. L'installation est terminée lorsque vous entendez un « clic ».

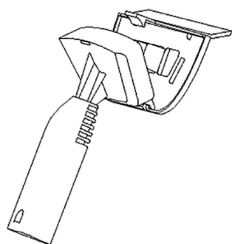

Si la température est inférieure à 0°C, n'utilisez pas ce produit pour nettoyer les vitres



Ne le placez pas dans la même position pendant plus de 2 secondes

6. Brosse spéciale sol

Enfoncez l'embouchure de la brosse spéciale sol dans l'extrémité du tube d'extension. Veillez à ce que l'embouchure émette un « clic » une fois en place lors de l'assemblage. La brosse spéciale sol est idéale pour nettoyer les murs lavables et les revêtements de sol. Elle peut être utilisée avec ou sans la serviette. Appuyez sur le côté intérieur du support, ouvrez les clips pour retenir la serviette.

Ajoutez le patin à moquette si vous avez besoin de nettoyer la moquette.

Ou ajoutez la brosse si vous avez besoin de nettoyer la surface etc

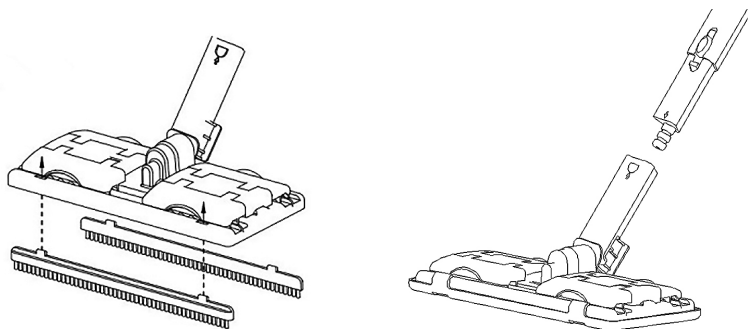

EMBALLAGE

Prenez-le directement avec vos mains.

Vous pouvez utiliser une bretelle pour l'emballer et le charger sur votre épaule.

Vous pouvez l'utiliser sur le sol lorsqu'il est associé à la caisse à roulettes. Veuillez noter que tous les petits accessoires peuvent être rangés dans la caisse.

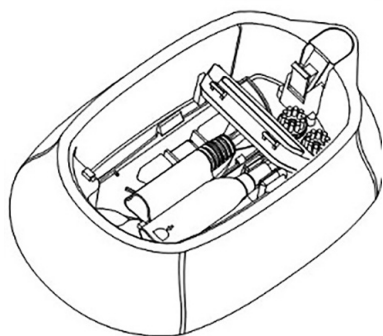

CAUSE

PROBLÈME	LIRE CI-DESSOUS	SOLUTION
ABSENCE DE VAPEUR	<p>La fiche n'est pas insérée correctement dans la prise d'alimentation</p> <p>Le voyant de l'interrupteur est éteint</p> <p>Absence d'eau</p> <p>N'appuyez pas sur la gâchette de commande vapeur</p> <p>D'autres questions</p>	<p>Réinsérez-la ou changez la prise</p> <p>Allumez l'interrupteur</p> <p>Remplissez d'eau</p> <p>Appuyez sur la sécurité enfant</p> <p>Contactez le service professionnel</p>
DE L'EAU S'ÉCHAPPE DE L'EMBOUCHURE	<p>La vapeur pourra contenir de l'eau lors de la première utilisation ou être interrompue pendant un moment.</p> <p>A des conséquences sur l'utilisation normale</p>	<p>Phénomène normal. Il disparaîtra rapidement</p> <p>Contactez le service professionnel</p>
AUTRES	<p>De la vapeur s'échappe de l'embouchure</p> <p>Déformation plastique et phénomène d'adoucissement</p> <p>Il est interdit d'utiliser d'autres appareils électriques</p> <p>De la vapeur s'échappe de la vanne de sécurité</p>	<p>Contactez le service professionnel</p>

ÉLIMINATION DU PRODUIT



Ce produit est conforme à la Directive Européenne 2012/19/UE relative aux déchets d'équipements électriques et électroniques (DEEE) qui fournit le cadre légal applicable dans l'Union Européenne pour l'élimination et la réutilisation de déchets d'équipements électriques et électroniques. Ne jetez pas ce produit à la poubelle, rendez-vous au centre de collecte des déchets d'équipements électriques et électroniques le plus proche de chez vous.

ITALIANO

GRAZIE PER AVER RIPOSTO LA LORO FIDUCIA IN DI4 E LA SPERANZA CHE IL PRODOTTO SODDISFI APPIENO LE VOSTRE ASPETTATIVE.

AVVERTENZE

PRIMA DI UTILIZZARE IL PRODOTTO, LEGGERE ATTENTAMENTE LE ISTRUZIONI D'USO. CONSERVARE LE ISTRUZIONI IN LUOGO SICURO PER CONSULTAZIONI FUTURE.

DESCRIZIONE

- 1 Interruttore. ON/OFF
- 2 luce LED. Mostra la condizione del vapore.
- 3 Pistola per il vapore. Per distribuire il vapore
- 4 Grilletto. Rilascia vapore
- 5 Manico. Per portare a mano
- 6 Sicura per bambini. Blocca o sblocca il vapore
- 7 Coperchio. Protezione per il vapore
- 8 Tubo flessibile. Porta il vapore dal blocco alla pistola

ISTRUZIONI DI SICUREZZA

Questo apparecchio può essere usato da bambini di età pari o superiore a 8 anni, e da persone con ridotte capacità fisiche, sensoriali o mentali, o con mancanza di esperienza o conoscenza, purché sotto supervisione o dietro istruzioni sull'uso sicuro dell'apparecchio e con la consapevolezza dei rischi implicati. Non lasciare giocare i bambini con l'apparecchio. Gli interventi di pulizia e manutenzione non devono essere eseguiti da bambini senza supervisione.

Per evitare pericoli, qualora il cavo di alimentazione risulti danneggiato, questo dovrà essere sostituito dal produttore, da un centro di assistenza tecnica autorizzato, o da personale ugualmente qualificato.

Non lasciare l'apparecchio incustodito se collegato alla rete elettrica.

La fessura per il riempimento non deve essere aperta du-

rante l'uso

L'apparecchio non deve essere usato se è stato fatto cadere, se ci sono segni visibili di danneggiamento o se sta perdendo.

Tenere l'apparecchio lontano dalla portata dei bambini quando è in uso o si sta raffreddando.

Il vapore non deve essere rivolto direttamente verso apparecchiature contenenti componenti elettrici, come l'interno di forni.

L'apparecchio deve essere scollegato dopo l'uso e prima di effettuare la manutenzione su di esso.

La spina deve essere staccata dalla presa prima di eseguire operazioni di pulizia o manutenzione dell'apparecchio.

ATTENZIONE: Pericolo di bruciature Se viene mostrato questo simbolo sull'apparecchio significa che vapore caldo viene emesso da questo apparecchio.



AVVERTENZA. Superficie calda. Se viene mostrato questo simbolo sull'apparecchio significa che le superfici possono diventare molto calde durante l'utilizzo.

AVVERTENZE IMPORTANTI

Prima di collegare il prodotto alla rete elettrica, assicurarsi che la tensione di rete sia analoga a quella indicata sull'etichetta del prodotto stesso.

Durante l'uso dell'apparecchio, il cavo non deve essere aggrovigliato o avvolto intorno all'apparecchio stesso.

Non tirare il cavo per staccare la spina dalla presa.

Non usare, collegare o scollegare il dispositivo alla rete elettrica con le mani o i piedi bagnati.

Per la pulizia dell'apparecchio, osservare le istruzioni nel paragrafo di questo manuale dedicato alla manutenzione e pulizia.

Scollegare immediatamente il prodotto dalla rete elettrica in caso di guasto o danno e contattare un centro di assistenza tecnica autorizzato.

Per evitare qualsiasi rischio di pericolo, non smontare l'apparecchio. Solo il personale tecnico qualificato del centro di Assistenza Tecnica autorizzato dal marchio può svolgere riparazioni o interventi sull'apparecchio.

Qualsiasi uso scorretto o improprio del prodotto renderà nulla la garanzia. Le riparazioni del prodotto

possono essere eseguite esclusivamente da un centro di assistenza tecnica autorizzato. Questo apparecchio è progettato per l'esclusivo uso domestico, e in nessun caso deve essere impiegato per uso commerciale o industriale. In caso di uso improprio o manomissione del prodotto, la garanzia sarà considerata nulla.

B&B TRENDS SL. declina ogni responsabilità per danni a persone, animali o cose derivanti da un impiego non conforme alle presenti avvertenze.

ISTRUZIONI PER L'USO

Prima di collegare el producto, la tensión compruebe que Red es la misma que la quale indica en etichettare la del producto.

El cavo per collegare a la rossa debe essere coinvolto il alrededor del producto arrotolato durante el questo uso.

Nel pneumatico del cavo per collegarlo a desenchufarlo.

In utilice collegare l'apparato di disconnessione in sé el tiene las manos los torte Mojados.

Non Segun las indicaciones

ISTRUZIONI PER L'USO

1. Riempire d'acqua

Si prega di riempire delicatamente con acqua prima dell'uso.

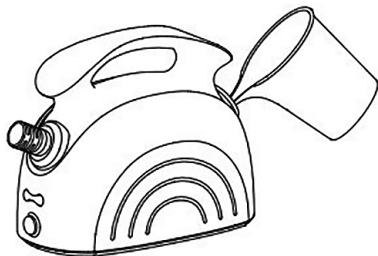

Nota:

- assicurarsi che non siano presenti residui d'acqua nella caldaia prima di aggiungere acqua. Dopo l'uso svuotare ciò che resta d'acqua e pulire la caldaia. Dopo lungo tempo si formano calcificazioni all'interno che possono ostruire il vapore.
- Metodo di pulizia della caldaia: prima aggiungere una piccola quantità d'acqua alla caldaia, far oscillare la macchina agitando con le mani e infine svuotare l'acqua dalla macchina completamente. È consigliabile ripetere l'operazione sopra se l'acqua contiene molte impurità.
- Al fine di ottenere del vapore ideale, si prega di essere sicuri di riempire 1 litro d'acqua. È possibile controllare il livello nella coppa.
- Riavvitare la valvola di sicurezza un volta riempita l'acqua.



Non usare altri liquidi a parte acqua pulita

2. Accensione

- Assicurarsi che nella caldaia ci sia acqua e che la valvola di sicurezza sia ben stretta prima di accendere.
- Inserire la spina nella presa di corrente e accendere l'interruttore di alimentazione. Se c'è corrente si illumina la luce rossa.



Non usare con le mani umide vicino alla corrente



Non usare cavi e/o prese rotti o in cattivo stato

3. Uso

Dopo circa 5 minuti si accenderà la luce verde, ciò significa che il vapore è pronto.

Impugnare la pistola per il vapore e premere la sicura per bambini. Allo stesso tempo usare le quattro dita per premere il grilletto per il vapore. Il vapore uscirà direttamente.

- La luce verde si accenderà e si spegnerà durante l'uso. Se è accesa significa che la pressione raggiunge i 4bar, ma ciò non influenzerà l'uso quando sarà spenta.

La prima volta ci sarà acqua che esce per la condensa nel tubo. Non usare per pulire tappeti, stirare vestiti, ecc. È consigliabile spruzzare prima su qualche contenitore. Si asciugherà in circa 2-3 secondi.

- Si consiglia di scegliere l'accessorio adeguato per pulire, a seconda della situazione. Per i dettagli si prega di fare riferimento alle istruzioni per gli accessori.



Non avvitare la valvola di sicurezza durante l'uso o mentre l'apparecchio è acceso o si verserà acqua bollente e vapore.

- La luce rossa mostra che l'apparecchio è a corto di acqua.

Ripetere i passi dall'1 al 3 per ripeterne l'uso.

4. Conservazione e Pulizia

Dopo l'uso, si prega di spegnere l'apparecchio.

Se il vapore non viene rilasciato completamente, si prega di aprire la valvola di sicurezza fino al raffreddamento e poi versare fuori l'acqua.



Si prega di notare che esiste il rischio di bruciatura quando l'acqua versata è ancora calda.

- Per rimuovere lo sporco sulla superficie del blocco, si prega di utilizzare un panno asciutto con un po' d'acqua per pulire delicatamente.



Non usare acqua a spruzzo direttamente sulla macchina



Non esporre a umidità che può causare cortocircuiti

- Piccoli accessori possono essere lasciati nella blocco con ruote.

Dopo la pulizia conservare in luogo asciutto e lontano dalla luce.

ISTRUZIONI PER L'USO DEGLI ACCESSORI

1. Tubo di prolunga

Montare il tubo di prolunga se il pulitore a vapore deve essere utilizzato per la pulizia del pavimento, finestre alte o zone difficili da raggiungere. Per fare questo, spingere l'estremità aperta del tubo nella pistola a vapore fino a quando il pulsante di sblocco della pistola a vapore scatta in posizione. Se necessario usare uno o due tubi prolunga. Premere il pulsante di rilascio appropriato e tirare via i tubi con un movimento di scarico per togliere il tubo di prolunga.

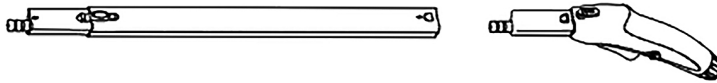

2. Bocchetta grande

Questa bocchetta consente di pulire con facilità zone difficili da raggiungere, come angoli, giunti e servizi igienici. Semplicemente spingere la bocchetta piegata direttamente dentro la pistola.

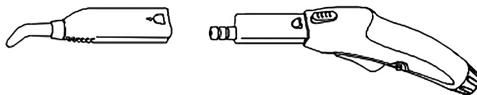

3. Spazzola rotonda

La spazzola rotonda di nylon e metallo deve essere spinta

Con decisione sulla bocchetta grande fino a sentire il clic. Anche lo sporco più ostinato può essere rimosso, per esempio, persiane, radiatori del riscaldamento centrale, ecc. Si prega di utilizzare lo spazzolino metallico. La spazzola di nylon è adatta per macchie ostinate su materiali meno sensibili, come l'acciaio inossidabile. Basta tirare fuori con un movimento verso il basso può rimuovere direttamente.

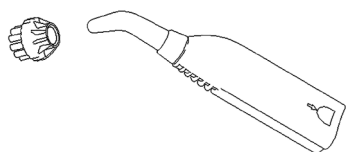

4. Spazzola stiratrice

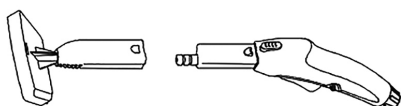

Per stirare vestiti, divano, ecc, mettere l'asciugamano bianco per la stiratura sulla spazzola stiratrice e collegare la pistola a vapore. Inoltre è possibile fissare il tubo di prolunga nel foro aprendo il coperchio posteriore per mettere l'appendiabiti sul tubo di prolunga.

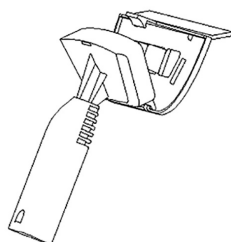

5. Spazzola per finestre

Per pulire finestre, specchi, o piastrelle a superficie liscia, si prega di utilizzare la spazzola per finestre dotata di una lama in gomma combinata con la spazzola spray per pulire. Una volta installata, legare sulla parte prominente del gancio al raschietto per vetri, poi mettere l'intera spazzola per i vetri per la stiratura, e quando avrà emesso un "click" l'installazione sarà completa



-  **Se la temperatura è inferiore a 0°C, non usare questo strumento per la pulizia dei vetri**
-  **Non lasciare nella stessa posizione per più di 2 secondi**

6. Spazzola per pavimenti

Fissare la spazzola per pavimenti alla fine del tubo estensibile. Assicurarsi che la faccia click per una installazione sicura. La spazzola per pavimenti è ideale per la pulizia di superfici lavabili e per pavimenti rivestiti. Può essere usata con e senza asciugamano. Fare pressione sul lato interno del supporto, aprire i fermi per tenere l'asciugamano.

Aggiungere il pattino per tappeti se è necessario pulire il tappeto.
O aggiungere la spazzola se hai bisogno di pulire il geostrophy ecc.

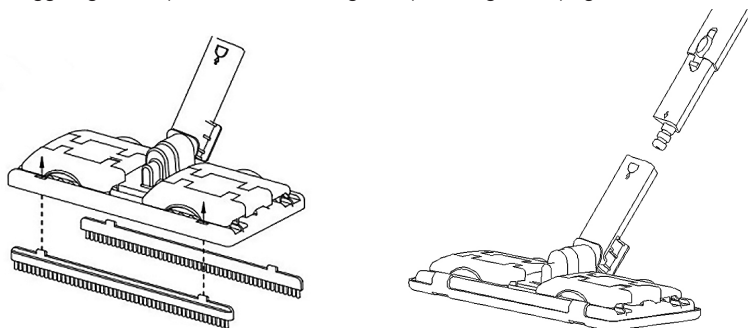

IMBALLAGGIO

Usa le mani per imballare direttamente.

È possibile utilizzare la cinghia per mettere su la spalla.

Puoi usare l'apparecchio sul pavimento usando il blocco con ruote. Si prega di notare che tutti gli accessori di piccole dimensioni possono essere riposti nel blocco con ruote.

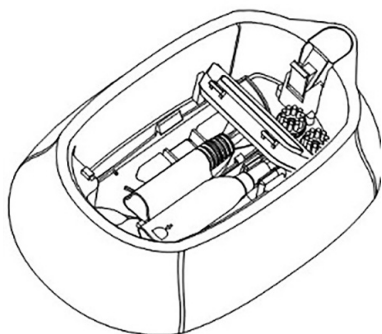

RISOLUZIONE DEI PROBLEMI

PROBLEMA	SI PREGA DI VERIFICARE COME DI SEGUITO	SOLUZIONE
ASSENZA DI VAPORE	<p>La spina non inserita correttamente alla presa di corrente</p> <p>Luce dell'interruttore spenta</p> <p>Mancanza d'acqua</p> <p>Non premere il blocco per il vapore</p> <p>Per altri problemi</p>	<p>Inserire di nuovo o cambiare la presa</p> <p>Accendere l'interruttore</p> <p>Riempire d'acqua</p> <p>Premere la sicura per i bambini</p> <p>Chiedere a un professionista del servizio di assistenza</p>
FUORIESCE ACQUA DALLA BOCCHETTA	<p>Può esserci acqua al primo utilizzo o dopo un periodo senza utilizzo.</p> <p>Condiziona l'uso normale</p>	<p>fenomeno normale. Scomparirà rapidamente</p> <p>Chiedere a un professionista del servizio di assistenza</p>
ALTRO	<p>Esce vapore dalla bocchetta</p> <p>deformazione plastica e fenomeno di ammorbidimento</p> <p>Non possono essere usate altre apparecchiature elettriche</p> <p>Esce vapore dalla valvola di sicurezza</p>	<p>Chiedere a un professionista del servizio di assistenza</p>

SMALTIMENTO DEL PRODOTTO



Questo prodotto è conforme alla Direttiva Europea 2012/19/EU sui rifiuti di apparecchiature elettriche ed elettroniche, RAEE (Rifiuti di Apparecchiature Elettriche ed Elettroniche), la quale fornisce il contesto giuridico applicabile entro l'Unione Europea in materia di smissione e riutilizzo dei dispositivi elettrici ed elettronici. Non smaltire il prodotto nel normale flusso dei rifiuti solidi urbani, bensì recarsi presso il più vicino centro di raccolta differenziata.

BOLETÍN DE GARANTÍA

B&B TRENDS, SL. garantiza la conformidad de este producto al uso para el que se destina, durante un periodo de dos años y para todo el territorio nacional. Durante la vigencia de esta garantía y en caso de avería, el usuario tiene derecho a la reparación y en su defecto, a la sustitución del producto, sin cargo alguno, salvo que una de estas opciones resultase imposible o desproporcionada, y entonces podrá optar por una rebaja en el precio o anulación de la venta debiendo acudir en este caso al establecimiento vendedor; también cubre la sustitución de piezas de recambio siempre y cuando, en ambos casos, se haya utilizado el producto conforme a las recomendaciones especificadas en este manual, y no se haya manipulado indebidamente por terceras personas no acreditadas por B&B TRENDS, SL. La presente garantía no afecta a los derechos de que dispone el consumidor conforme a lo previsto en la Ley 23/2003, de 10 de julio de 2003 sobre garantías en la venta de bienes de consumo en el territorio español.

UTILIZACIÓN DE LA GARANTÍA

Para la reparación del producto, el consumidor deberá acudir a un Servicio Técnico autorizado por B&B TRENDS, SL. ya que cualquier manipulación indebida del mismo por personas no autorizadas por B&B TRENDS, SL., mal uso o uso inadecuado, conllevaría a la cancelación de esta garantía. Para el eficaz ejercicio de los derechos de esta garantía debe entregarse debidamente cumplimentada y acompañarse de la factura, el ticket de compra o el albarán de entrega.

La acción para reclamar el cumplimiento de lo dispuesto en la garantía prescribirá a los 2 años desde la entrega del producto, debiendo el consumidor informar al vendedor de la falta de conformidad, siempre y cuando dicha reclamación se haga dentro del plazo legal de la garantía. Esta garantía debe quedar en poder del usuario, así como la factura, el ticket de compra o el albarán de entrega para facilitar el ejercicio de estos derechos. Para Servicio técnico y atención post-venta fuera del territorio español rogamos remita su consulta al punto de venta donde adquirió el producto directamente póngase en contacto con B&B TRENDS, SL.

WARRANTY REPORT

B&B TRENDS, SL. guarantees compliance of this product for the purpose for which it is intended for a period of two years for the entire Spanish territory. In the case of breakdown during the term of this warranty, you are entitled to repair or to the replacement of the product at no charge if the former is unavailable, unless one of these options prove impossible or disproportionate. In this case, you can then choose a reduction in price or cancellation of the sale, which must be dealt with directly with the sales vendor. This also covers replacement of spare parts provided that the product has been used according to the recommendations specified in this manual for both cases, and has not been tampered with by any third party that is unaccredited by B&B TRENDS, SL. This warranty does not affect your rights as a consumer in accordance with the provisions of Law 23/2003 dated 10 July 2003 on warranties on the sale of consumer goods in the Spanish territory.

USE OF WARRANTY

Consumers should contact a technical service centre authorised by B&B TRENDS, SL. for repair of the product as any tampering thereof by persons not authorised by B&B TRENDS, SL., as well as misuse or inappropriate use, will lead to the cancellation of this warranty. The warranty must be fully completed and delivered along with the receipt or delivery docket for the effective exercise of rights under this warranty.

Claims must take place within three years from delivery of the product according to the provisions of the warranty, and the consumer must inform the sales vendor of the lack of conformity, provided that such claim is made within the statutory period of warranty. This warranty should be retained by the user as well as the invoice, receipt or the delivery docket to facilitate the exercise of these rights. For technical service and after-sales care outside the Spanish territory, please submit your query to the point of sale where you purchased the item or by contacting B&B TRENDS, SL.

BOLETIM DE GARANTIA

A B&B TRENDS, SL. garante a conformidade deste produto com o uso ao qual se destina, durante um período de dois anos e para todo o território nacional. Durante a vigência desta garantia e, em caso de avaria, o utilizador tem direito à reparação e, à sua falta, à substituição do produto, sem quaisquer custos, exceto se uma destas opções for impossível ou desproporcionada e aí poderá optar por um desconto no preço ou anulação da venda, devendo consultar neste caso o estabelecimento de venda; também cobre a substituição de peças de substituição sempre e quando, em ambos os casos, se tenha utilizado o produto em conformidade com as recomendações especificadas neste manual e não tenha sido manuseado indevidamente por terceiros não acreditados pela B&B TRENDS, SL. A presente garantia não afeta os direitos do consumidor conforme o previsto na Lei 23/2003, de 10 de julho de 2003, sobre garantias na venda de bens de consumo no território espanhol.

UTILIZAÇÃO DA GARANTIA

Para a reparação do produto o consumidor deverá consultar um Serviço Técnico autorizado pela B&B TRENDS, SL., já que qualquer manuseamento indevido do mesmo por pessoas não autorizadas pela B&B TRENDS, SL., má utilização ou utilização inadequada, implica o cancelamento desta garantia. Para o exercício eficaz dos direitos desta garantia deverá-se entregar, devidamente preenchido e acompanhado da fatura, o ticket de compra ou a nota de entrega.

A ação para reclamar o cumprimento do disposto na garantia prescreverá 2 anos após a entrega do produto, devendo o consumidor informar o vendedor da falta de conformidade, sempre e quando esta reclamação seja feita dentro do prazo legal da garantia. Esta garantia deve ficar na posse do utilizador, assim como a fatura, o ticket de compra ou a nota de entrega, de modo a facilitar o exercício destes direitos. Para um serviço técnico e atendimento pós-venda fora do território espanhol, por favor envie a sua questão para o ponto de venda onde adquiriu o produto ou entre em contacto direto com a B&B TRENDS, SL.

BULLETTIN DE GARANTIE

B&B TRENDS, SL. garantie la conformité de ce produit utilisé aux fins auxquelles il est destiné, durant une période de deux ans et pour tout le territoire national. Pendant la durée de la garantie et en cas de panne, l'utilisateur aura droit à la réparation et, à défaut, à la restitution du produit, sans frais, excepté si l'une de ces options s'avérait impossible ou disproportionnée, pouvant alors choisir soit une réduction du prix soit l'annulation de la vente ; l'utilisateur devra alors contacter l'établissement vendeur ; celle-ci couvre également le changement de pièces, à condition d'avoir utilisé le produit conformément aux recommandations spécifiées dans le présent manuel, et qu'il n'est pas été manipulé incorrectement par des tierces personnes non autorisées par B&B TRENDS, SL. La présente garantie n'affecte pas les droits du consommateur conformément aux dispositions de la loi 23/2003, du 10 juillet 2003 concernant les garanties dans la vente de biens de consommation sur le territoire espagnol.

UTILISATION DE LA GARANTIE

Pour faire réparer le produit, le consommateur devra consulter le service technique autorisé par B&B TRENDS, SL. car toute manipulation incorrecte par des personnes non autorisées par Daga, mauvaise utilisation ou usage indu, entraînerait l'annulation de cette garantie. Pour exercer efficacement les droits de cette garantie, il faudra la présenter dûment remplie et accompagnée de la facture, ticket de caisse ou bon de livraison.

Les réclamations prévues dans les dispositions de la présente garantie, prescrivent au bout de 2 ans à compter de la date de livraison du produit ; le consommateur doit informer au vendeur en cas de défaut de conformité, à condition de présenter la réclamation dans le délai légal de la garantie. L'utilisateur devra conserver cette garantie, de même que la facture, le ticket de caisse ou le bon de livraison pour faciliter l'exercice de ces droits. Pour le service technique et l'assistance après-vente en dehors du territoire espagnol, nous vous prions de remettre vos questions au point de vente où vous avez effectué votre achat ou en contactant directement à B&B TRENDS, SL.

RAPPORTO DI GARANZIA

B & B TRENDS, SL. garantisce la conformità del prodotto per lo scopo a cui è destinato per un periodo di due anni per l'intero territorio spagnolo. In caso di guasto durante il periodo di questa garanzia, si ha diritto alla riparazione o alla sostituzione del prodotto senza alcun costo se la primo è disponibile, a meno che una di queste opzioni rivelarsi impossibile o sproporzionato. In questo caso, si può scegliere una riduzione del prezzo o l'annullamento della vendita, che deve essere affrontata con direttamente con il fornitore di vendita. Questo riguarda anche la sostituzione delle parti di ricambio a condizione che la prodotto è stato utilizzato secondo le raccomandazioni indicate in questo manuale per entrambi i casi, e non è stato manomesso da qualsiasi terza parte che è unaccredited da B & B TRENDS, SL. Questo garanzia non pregiudica i diritti di consumatore in conformità con le disposizioni della legge 23/2003 del 10 luglio 2003, sulla garanzia sulla vendita di beni di consumo nel territorio spagnolo.

UTILIZZO DI GARANZIA

I consumatori dovrebbero rivolgersi ad un centro di assistenza tecnica autorizzato dal B & B TRENDS, S.L. per la riparazione di il prodotto come la manomissione dello stesso da parte di persone non autorizzate da B & B TRENDS, S.L., così come abuso o uso improprio, porterà alla cancellazione di questa garanzia. La garanzia deve essere completato e consegnato insieme alla ricevuta di consegna o bolla di per l'esercizio effettivo della diritti da questa garanzia.

I reclami devono avvenire entro tre anni dalla consegna del prodotto secondo le disposizioni della garanzia, e il consumatore deve informare il venditore di vendita del difetto di conformità, a condizione che tale domanda è presentata entro il termine legale di garanzia Questa garanzia deve essere trattata dal l'utente, nonché la fattura, ricevuta o la bolla di consegna a facilitare l'esercizio di questi diritti. Per il servizio tecnico e l'assistenza post-vendita al di fuori del territorio spagnolo, si prega di inviare la query a il punto vendita dove è stato acquistato il prodotto o contattando B & B TRENDS, S.L.



SERVICIOS DE ATENCIÓN TÉCNICA (SAT)

TECHNICAL ASSISTANCE SERVICE (TAS), SERVIÇO DE ATENÇÃO TÉCNICA (SAT)
SERVICE TECHNIQUE (ST), SERVIZIO DI ASSISTENZA TECNICA (SDAT)

(+34) 937 010 753.
sat@di4.eu

B&B TRENDS, S.L.

C. Catalunya, 24
P.I. Ca N'Oller 08130
Santa Perpètua de Mogoda (Barcelona) España
C.I.F. B-86880473
www.di4.eu

ALAVA**01012 VITORIA**

REPARACIONES BERNA
DOMINGO BELTRAN, 54
945 248 198
bernaabetsuko@yahoo.es

01001 VITORIA

AREA GLOBAL
OLAGIBEL, 48
945128200
choni@area-global.com
romesa@area-global.com

ALBACETE**2003 ALBACETE**

V. CAMACHO
C/ PEDRO COCA, 50 LOCAL
967 22 45 54
jcamachosat@gmail.com

2004 ALBACETE

ELECTRICIDAD FRESNEDA S.L.
C/ Blasco Ibañez n° 13 Bajo
967231467
satfresneda@gmail.com

ALICANTE**03800 ALCYO**

SERT-TALLER DE ELECTRONICA
CID,12
965331412
serttv@gmail.com

3204 ELCHE

REP. PEQUEÑOS ELECTROD. S.U.R.L
CONRADO DEL CAMPO 8
965425112
pascual.selva@gmail.com

03181 TORREVIEJA

ANTHONY ALLEN ASHMORE RODRI-
GUEZ (ELECT.MONTESINOS)
C/ORIHUELA, 43
966703505
e.montesinos2012@yahoo.es

ALMERIA**04867 MACAEL**

ELECTRO JUAN MOLINA SL
AVDA. ANDALUCIA, 6
950 445 529
juanmolina@electrodomesticosjuan-
molina.es

ASTURIAS**33003 OVIEDO**

TALLER AMABLE
SAN JOSE, 12 B
985223739
satamable@telecable.es

33900 SAMA DE LANGREO

ALGA NALON, S.L.
TORRE DE ABAJO, 8
985692242
alganalon@yahoo.es

AVILA**05005 AVILA**

CUCHILLERIA ANDRES
SAN PEDRO BAUTISTA N° 1
920 22 00 14
reparandres@gmail.com

5003 AVILA

Antonio San Segundo Gómez
(G.R. Goli Reparaciones)
C/SORIA, 6
920257815/606759754
imsatavila@gmail.com

BADAJOS**6002 BADAJOZ**

ELECTRONICA MIRANDA, S.L.
RAMON ALBARRAN, 17
924207428
emirandasl@yahoo.es

6700 VILLANUEVA DE LA SERENA

ARFET,C.B.
HERNAN CORTES, 76-B
924841195
comercial@arfet.es

BARCELONA**08015 BARCELONA**

SUM. ELECT. DALMAU, S.C.P.
VILADOMAT, 108
934539276
sdalmau@ono.com

08240 MANRESA

SERVICIO ELDE - JORGE MANERO
BRUCH, 55
938728542
elde@eldeservei.com

08027 BARCELONA

SELAROM
PASSEIG MARAGALL, 102
933 521 805
amoralesnieto@hotmail.com

08020 BARCELONA

SAT MARINE, S.C.P.
C/HUELVA, 67-69
932664697
satmarine@satmarinescp.com

08620 SANT VICENÇ DELS HORTS

SAT JARO -
C/ MALAGA, 20-22
647 054 779
jroca78@gmail.com

08950 ESPLUGUES DE LLOBREGAT

SAT J. BAUTISTA
SANTIAGO RUSIÑOL, 27-29 LOCAL 5
933722157
satdireccion@satjbautista.com

08015 BARCELONA

SAT DORVEN,S.L.
DIPUTACION, 53
934243703
casensi@satdorven.com

08700 IGUALADA

SAT CUADRAS
SANT DOMENEC, 9-11
938045431
assumpta@satcuadras.com

08921 STA. COLOMA DE

SANZ SAT, S.L.
PRAT DE LA RIBA, 62
934 681 945
sanzsat@gmail.com

08030 BARCELONA

RICARDO GUEVARA GARCIA (RIGUÉ)
Ps. TORRAS I BAGES 50-58
933469902
reparacionesrigue@gmail.com

08401 GRANOLLERS

REP. ELECTRICAS SALVADO, S.L.
CARLES RIBA,5
938494073
salvado@salvadosl.com

8160 MONTMELO

RAMON ARCOS PLANAS (electrosat)
JOSEP TARRADELLAS, 2 LOCAL II
935720130
elite-electrosat@telefonica.net

08025 BARCELONA

KLEIN GERATE, C.
ROGER DE FLÒR, 330
932137764
imma.klein@grupelde.com

08025 BARCELONA

JOSE ANTONIO FUSTER GARCIA
PROVENZA 538-540
934564736
fuster_garcia@hotmail.com

08211 CASTELLAR DEL VALLES

JOAN ANTON JUAREZ
CATALUNYA, 90 BAJO
937146275
jjuarez@juarez.com.es

8720 VILAFRANCA DEL PENEDES

FRED VILAFRANCA, S.L.
POL.INDR."DOMENYS I" NAVE 9
938904852
fred@fredvilafranca.com

08720 VILAFRANCA DEL PENEDES

FRED VILAFRANCA S.L.
PROGRES, 42
938904852
fred@fredvilafranca.com

08226 TERRASSA

ELECTRO CERDAN, S.L.
HISTORIADOR CARDUS, 71
937354105
electrocerdan@cecot.es

08950 ESPLUGUES DE LLOBREGAT

ELECTRICAS FELIU
SANT ALBERT MAGNE,12-14 TD.2-B
933722302
feliusat@9chip.com

BURGOS**9006 BURGOS**

MUTOBRE, S.L.
AVDA. DEL CID 93 BAJO
947241040
ventas@mutobre.es

9003 BURGOS

LEOPOLDO JOSE CEBRIAN EROLES
TRINIDAD 16
947203079
cebrian@movistar.es

09400 ARANDA DE DUERO

JOSE MARIA GAMAZO PLAZA
ESGUEVA 4
947502532
regamazo@yahoo.es

CACERES**10002 CACERES**

TALLERES MONTERO
PLAZA MARRON, 15
927 22 65 56
talleresmontero@gmail.com

10300 NAVALMORAL DE LA MATA

REPARACIONES MILLANES, C.B.
C/ GÓNGORA, 10
927531481/678508250
rep.millanes@telefonica.net

10600 PLASENCIA

ECOINFO (ANDRES GONZALEZ)
AVDA ESPAÑA, 45 NAVE 10
927411590
ecoinfo@ecoinfoplasencia.es

CADIZ**11402 JEREZ DE LA FR**

ELECTRO LARA
C. DIVINA PASTORA EDIF. 2 LOCAL 6
956 336 254
electrolara@eresmas.com

11007 CADIZ

ANA PATIÑO CHACON (TECNI-HOGAR)
TOLOSA LATOUR 19
956281082
tecnihogarcadiz@hotmail.com

CANTABRIA**39008 SANTANDER**

TELEC - CANTABRIA
TRES DE NOVIEMBRE, 1-B
942371757
telecantabria@yahoo.es

39300 TORRELAVEGA

DEL CASTILLO
CEFERINO CALDERON, 13
942880390
settv@gmail.com

CASTELLON**12005 CASTELLÓ**

M.AGRAMUNT, S.L.
C/ LA LLUNA, 22
964261249
electroagramunt@gmail.com

12003 CASTELLON

INST. ELECTR. JUMAR-2, SL
C/ BENICARLO, 15
964225133
proveedores@jumar2castellon.es

12500 VINAROS

FERCOM SERVICE C.B.
TOMAS MANCISIDOR 60
964450144
fercomcb@yahoo.es

CIUDAD REAL**13003 CIUDAD REAL**

NOVA ELECTRICIDAD
ALTAGRACIA, 1
926253101
manuelmartin1122@hotmail.com

CORDOBA**14014 CORDOBA**

SAN COR S.L.L.
VIRGEN DE FATIMA, 15
957430756
sancor_15@hotmail.com

14500 PUENTE GENIL

ELECTRO PEKIN S.L.
C/ANTONIO NAVAS LOPEZ, 11
957601339
electropekin@gmail.com

CUENCA**16400 TARANCON**

DOMINGO SANTAOLALLA MEJIA
P.I. TARANCON SUR C/ SANCHO
PANZA 9
969322036/667607788
marisolsanta1981@hotmail.com

GIJON**33209 GIJON**

TALLER ELECTRICO SEYSA, S.L.
LOS ANGELES, 10-12
985388146
tallerseyasa@gmail.es

33209 GIJON

MARCOS HEVIA PUERTA (SERCOPEL)
C/ Puerto La Cubilla, 6
985342611
sercopel@telecable.es

GIRONA**17005 GIRONA**

SUREDA I ASSOCIATS, S.C.
FRANCESC ARTAU, 2
972236588
resuredgirona@gmail.com

17200 PALAFRUGELL

NEW MERESA
DE LA SURERA BERTRAN, 23
972304454
comercial@newmeresa.com

17300 BLANES

FRANCISCO PORTILLO PEIRO
ASIAS MARC 1
972331249
serviciotecnico@portillotv.com

17740 VILAFANT

ELECTRONICA VILAFANT - SAT
NAVATA, 13
972506515 / 615090154
electronicavilafant@hotmail.com

GRANADA**18015 GRANADA**

LUNSOL, S.L.
AVDA. VIRGEN DE LA CONSO 4, LOCAL 2
958292565
info@lunsol.net

18007 GRANADA

ELECTRICIDAD MORENO
C/ PALENCIA, 3
95 881 05 35
morenotorres@carretero200.com

GUADALAJARA**19004 GUADALAJARA**

FERRETERIA AL-YE
AVDA. EJERCITO,11-D POSTERIOR
949218662
ferreteriaal_ye1@hotmail.com

GUIPUZCOA

20014 SAN SEBASTIAN (no oficial)
SANTIAGO ESTALAYO
Pº URRALBURU, 30 pab. C pol. 27
943475013
santiagoestalayo@hotmail.com

20001 SAN SEBASTIAN

GROSTON S.L.
USANDIZAGA 29
943272736
groston@hotmail.es

20001 SAN SEBASTIAN

ELOY TEJEDOR
GLORIA, 4 (GROS)
943287193
j.ramontejedor@gmail.com

20600 EIBAR

EIBAR SAT
IFAR KALE, 8
943206717
fgl@clientes.euskaltel.es

HUELVA

21002 HUELVA
ELECTROTECNICA ISCAR
SANTIAGO APOSTOL 18 Local
959283415/627349431
electrotecnicaiscar@gmail.com

ILLES BALEARS

07011 PALMA DE MALLORCA
URBISAT (BALEAR SERVICE)
C/MATEU OBRADOR,8
971-733886/733879
alanurbisat@gmail.com

7740 MENORCA

ES MERCADAL
SERVEIS MENORCA, S.L.
CARRER NOU N° 53
971375380
serveismenorca@gmail.com

JAÉN

23400 UBEDA
MAGOCA UBEDA
GRANADA 7
953751838
ubedatmagoca@gmail.com

23001 JAEN

EDUARDO DELGADO HUETE
C/ Adarves Bajos nº 31 Bajo
953236605
satdelgado@hotmail.com

23008 JAEN

ANTONIO MUÑOZ SALVADOR
PERPETUO SOCORRO, 5
953226102
amsmmc@hotmail.com

LA CORUÑA

15688 SIGÜERO (OROSO)
SERVITECGA S.L.
RUA TRAVESA 2 BAJO
981572579
servitecga@gmail.com

15703 SANTIAGO DE COMPOSTELA

SERVICIOS TECNICOS CANCELA, S.L.
RÚA DA FONTE DOS CONCHEIROS,
2, - BAJO
981564016
satcancela@yahoo.es

15006 A CORUNA

EUGENIO SUAREZ SERRANTES
ANGELA BLANCO DE SOTO, 1, LOCAL 5
669342814
eugenio-suarez@hotmail.es

15100 CARBALLO

ELECTRO SAT BEYGA, SL
C/FÁBRICA, 23 BAJO
981754981
ramon@electrosatbeyga.es

15920 RIANXO

BANDIN AUDIO S.L.
C/ GUDIÑOS, N°10 BAJOS
981866025
sat@bandinaudio.com

LA RIOJA

26001 LOGROÑO
JUAN CARLOS GONZALEZ ARIJA- hiper
del repuesto
HUESCA, 53-55
941226109
hiperdelrepuesto@gmail.com

26004 LOGROÑO

ASOC. IND. RIOJANA, S.L.U.
DOCE LIGERO, 30 - 32
941241015
satairslu@gmail.com

LAS PALMAS DE GRAN CANARIA

35013 LOS TARAHALES
ST CANARIOS, S.C.P.
BATALLA DE BRUNETE, 50
928 292 950
stcanarios@gmail.com

LEON

24002 LEON
SAT MAEG
C/ RUIZ DE SALAZAR,24
987 23 50 21

24400 PONFERRADA

ELECTRONICA REGUERA
HOSPITAL, 29 - BAJO
987403483
manoo59@ono.com

24004 LEON

ELECTRO - CASH
TORRIANO, 3 - 5 BJ
987206409
electrocash@ono.com

LLEIDA

25005 LLEIDA
SUPERSERVEI DE L'ELECTRODOMES-
TIC, S.L.
C/CORREGIDOR ESCOFET, 41
973232012
sat@superservei.es

25005 LLEIDA

BRENUY-CORBELLA (BRECOR SAT)
C/ CORTS CATALANES, 27
973248961
corbega@hotmail.com

LUGO

27002 LUGO
TELESERVICIO (JOSE ANTONIO)
CARRIL DE LAS FLORES, 34-B
982242015
teleservicio@telefonica.net

27400 MONFORTE DE LEMOS

RAUL E HIJOS,S.L.
CAMPO DE LA COMPAÑÍA, 19
982400711
raulehijos@gmail.com

27850 VIVERO (CASCO
SERVICIO TECNICO SILD0 101, S.L.U.
LODEIRO, 26
982061819

MADRID

28931 MOSTOLES
REPARACIONES RAGON S.L.
BURGOS 4-6
916147898
manuel@ragon.es

28044 MADRID

REPARACIONES PIMAR
Valle Inclán 32 Local
917054624
pimaruno@gmail.com

28047 CARABANCHEL

REPARACIONES CARLOS (CARLOS
GOMEZ YUSTE)
GUABAIRO,2
914665369
reparaciones.carlos@gmail.com

28980 PARLA

INSTALACIONES Y REPARACIONES J.F.
ALFONSO X EL SABIO 31
916052801
satjfparla@gmail.com

28038 MADRID

FERSAY VALLECAS –Tienda Fersay
Madrid Vallecas
C/ PEÑA PRIETA, 17 LOCAL
911394704
scmriivas@gmail.com

28020 MADRID

ENRIQUE ARRIBAS GARCIA (jaen 18)
C/ JAEN N° 8 JUNTO METRO ALVA-
RADO
915342350
satjaen@gmail.com

28220 MAJADAHONDA

ELECTRONICA TELIAR S.L.
REAL ALTA 7
916388702
teliar@teliar.es

28017 MADRID

ALTOHA
JOSE ARCONES GIL,13
913774645
ramon@altoha.es

28035 MADRID

ALDEBARAN ELECTRICA (LUMAR)
CARDENAL HERRERA ORIA 257
917388761
aldebaran.electrica@hotmail.com

28807 ALCALA DE HENARES

ALDAMA
FERRAZ, 2
918815820

MALAGA**29200 ANTEQUERA**

JUAN J. MATAS REBOLLO (ELECTRO-
NICA J&J)
PURGATORIO 1 BAJO
952702382
jjmatasr@gmail.com

29303 MARBELLA

ELECTRICIDAD MURSA S.L.
C/ SERENATA s/n frente n° 9
952867390
electricidadmursa@yahoo.es

29680 ESTEPONA

ELECTRICIDAD MURSA S.L.
VALENCIA 18
952807483
electricidadmursa@yahoo.es

29010 MALAGA

CAMBEL ELECTRONICA
MORALES VILLARUBIA,17
952277247
cambel.electronica@gmail.com

MALLORCA**07008 PALMA DE MALLORCA**

SAT BALEAR
REIS CATOLICS, 72
971247695
satbalear@ono.com

MURCIA**30700 TORRE PACHECO**

MIGUEL ANGEL SANMARTIN RAMIREZ
AVD. ESTACION 33/ CALLE COLON 46
968578838
info@electronicasanmartin.es

30203 CARTAGENA

MEGASON HI-FI SL
CARLOS III 30 BJS
968527519
megason@arrakis.es

30300 BARRIO PERAL – CARTAGENA

FASEPA, S.L.
PROLONGACION ANGEL BRUNA, 6 BJ
868095680
luserano@fasepa.es

30009 MURCIA

ELECTRO-SERVICIOS SEBA
ISAAC ALBENIZ 4 BAJO
968298593/629613574
electroservicioseba@gmail.com

30800 LORCA

DANIEL SANCHEZ RUIZ
DE LA HIGUERA,8 BAJO
968406757
satlorcadaniel@gmail.com

NAVARRA**31011 PAMPLONA**

FERRETERIA SAN ELOY (MERCEDES)
MONASTERIO DE IRACHE, 33
948251095
admin@ferreteriasaneloy.es

31591 CORELLA

Electro Servicio Muñoz S. L. (ESM
Corella)
C/ Santa Barbara, 52
948780729
satcorella@gmail.com

31500 TUDELA

ELECTRICIDAD FERNANDO, S.C.I.
YANGUAS Y MIRANDA, 12
948826457
okina@electricidadfernando.com

ORENSE**32002 OURENSE**

ELECTRO COUTO, S.L.
MELCHOR DE VELASCO, 17
988235115
electrocouto@yahoo.es

PONTEVEDRA**36003 PONTEVEDRA**

MARDEL RIAS BAIXAS
FERNANDEZ LADREDA, 67
986843760
mardelrias@mundo-r.com

36004 PONTEVEDRA

IMASON
LOUREIRO CRESPO, 43
986841636
imason@mundo-r.com

36211 VIGO

CARBON RADIO
AVDA. CAMELIAS, 145
98 623 61 46
carbonradio145@hotmail.com

36205 VIGO

AJEPA & LUA'S S.L. (S.A.T. CERVANTES)
RUISEÑOR N° 10 BAJO
986280230
pairs2006@yahoo.es

SALAMANCA**37500 CIUDAD RODRIGO**

TECNIHOGAR
AVDA. PORTUGAL, 10
923461964
tecni_hogar@telefonica.net

37005 SALAMANCA

RAMON RODRIGUEZ TAPIA
LAZARILLO DE TORMES, 10
923238491
microram9@yahoo.es

37002 SALAMANCA

ASISTENCIA TECNICA MORENO, S.L.
RECTOR TOVAR 15
923218079
asistenciaticamoreno@gmail.com

SEGOVIA**40005 SEBASTIAN TORRES C.B.**

C/ SAN ANTON,12
921 42 43 23
mariajosesebas@hotmail.com

SEVILLA**41006 SEVILLA**

PALACIO DE LAS PLANCHAS, S.L.
AFAN DE RIBERA, 107
954631191
sat@palaciodelasplanchas.com

41700 DOS HERMANAS

FRANCISCO MUÑOZ LOPEZ
PURISIMA CONCEPCION 1
954728300
electrovalme@gmail.com

41100 CORIA DEL RIO

ELECTROCORIA S.L.
SAN FRANCISCO 11
954771998
electrocoria@hotmail.com

41530 MORON DE LA FRONTERA

DAVID QUINTERO TORREÑO
C/ SANTIAGO, 21 (Pta. Sevilla)
954852986
reparacionesquintero@hotmail.com

41008 SEVILLA

ABASTEC
C/ SANTA MARIA DE LA HIEDRA, 1
(PIO XII)
954 353 300
pae@abastec.es

TARRAGONA**43001 TARRAGONA**

SERTECS -
C/ CAPUCHINOS, 22
977 221 851
sertecs@sertecs.e.telefonica.net

TERUEL**44600 ALCAÑIZ**

CASES SANTAFAE MARIO (LA RUEDA)
MIGUEL FLETA 27
978871016
electronicalarueda@gmail.com

TOLEDO**45005 TOLEDO**

ELECTROHOGAR TOLEDO
RONDA BUENAVISTA, 27 LOCAL 6 F
925 223 828
electrohogar@electrohogartoledo.com

VALENCIA**46600 ALZIRA**

TALLERES MOYA
C/ FAVARETA, 49
96 241 85 87
tamoya@talleresmoya.com

46011 VALENCIA

ROBERTO BARRACHINA ALIAGA
-VALENCIANA, SA TECNICA-
C/FRANCISCO BALDOMA, 86 Bajos
963554244/607304279
valencianasat@gmail.com

46700 GANDIA

RELGAN - CAMILO GARCIA
MAGISTRADO CATALA, 16
962872810
relgangandia@gmail.com

46005 VALENCIA

RELEVANS,L.
C/ MATIAS PERELLO ,49
963 222 529
merce@relevansl.com

46800 XATIVA

JOSE PASTOR DIEZ
C/ ABU MASAIFA, 6
962274794
sat-xativa@josepastor.es

46680 ALGEMESI

JOSE A. LLACER SANGROS
ALBALAT, 88
962423519
satllacer@hotmail.com

46700 GANDIA

JOAQUIN MAYOR ESTRUGO
(TECNOGAR)
PRIMER DE MAIG 41-B
962865335
tecnogar33@gmail.com

46470 CATARROJA

AirKival Climatización C.B
C/FRANCESC LARRODÉ, 7
961260633
sat@airkival.com / airkival@gmail.com

VALLADOLID**47006 VALLADOLID**

VILDA SERV.ASIST.TECNICA, S.L.
FALLA, 16 BAJO.DCHA.
983226229
vilda@vilda.es

47400 MEDINA DEL CAMPO

JESUS MANUEL MONSALVO MENDO
ANGUSTIAS,42
983810205
sattvc2002@yahoo.es

47002 VALLADOLID

ELECTRICIDAD RINCON, S.A.
LABRADORES, 9 Y 11
983297133
administracion@electricidadrincon.es

VIZCAYA**48004 BILBAO**

SERTEK
C/ PADRE PERNET, 8
944112282
sertek@ya.com

48013 BILBAO

REPARADOMESTICOS,JOSU
URKIXO ZUMARKALEA,79
944 90 4166
josu@reparadomesticos.com

48011 BILBAO

R.E. ABAD MANUEL GONZALEZ
HERVERA
GREGORIO DE LA REVILLA, 34
944215271
mghervera@yahoo.es

48980 SANTURCE

JULEN SAT
LAS VIÑAS 20-22
944617193
juanjosat@gmail.com

ZAMORA**49010 ZAMORA**

TERESA PEREZ
DIEGO DE LOSADA, 10
980671386
sat.teresa1@gmail.com

ZARAGOZA**50001 ZARAGOZA**

ELECTRO SANTAÑA, S.L.
SAN VICENTE DE PAUL, 48
976 392 102
electrosantona@hotmail.com

B&B TRENDS, S.L.

C. Cataluña, 24
P.I. Ca N'Oller 08130
Santa Perpètua de Mogoda
(Barcelona) España
C.I.F. B-86880473
www.di4.eu



SteamClean Caddy

B&B TRENDS, S.L.

C. Cataluña, 24
P.I. Ca N'Oller 08130
Santa Perpètua de Mogoda
(Barcelona) España
C.I.F. B-86880473
www.di4.eu
